

MGE – Applications

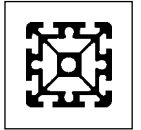

Ausgabe
Version
Version
Versione
Versión

2.0

MGE* Applikationsbeispiele

MGE** Examples of application

Exemples d'application MGE***

Esempi di applicazione MGE****

Ejemplos de aplicación MGE*****

<p>Attraktive Designlösungen Attractive design solutions Des designs attrayants Soluzioni di piacevole design Soluciones con diseño atractivo</p>		<p>1</p>
<p>Handarbeitsplätze, Materialbereitstellung Manual workplaces, material provision Postes de travail manuel, mise à disposition du matériel Posti di lavoro manuale, messa a disposizione del materiale Puestos de trabajo manual, puesta a disposición de materiales</p>		<p>2</p>
<p>Gestelle, Stationen, Anlagen, Serienmaschinen Supporting frames, stations, installations, production machines Bâtis, stations, installations, machines de série Incastellature, stazioni, impianti, macchine in serie Armazones, estaciones, instalaciones, máquinas en serie</p>		<p>3</p>
<p>Linearführungen Linear guides Guidages linéaires Guide lineari Guías lineales</p>		<p>4</p>
<p>Schutzeinrichtungen, Schutzwände, Schutzkabinen Protective devices, protective panels, protective enclosures Dispositifs de protection, panneaux protecteurs, cabines de protection Dispositivi di protezione, pannelli di protezione, cabine di protezione Dispositivos de protección, paneles protectores, cabinas de protección</p>		<p>5</p>
<p>Regale, Vorrichtungen Shelving, devices Rayonnages, dispositifs Scaffali, dispositivi Estantes, dispositivos</p>		<p>6</p>
<p>Wagen, Anhänger Shuttles, trailers Chariots, remorques Carrelli, rimorchi Carros, remolques</p>		<p>7</p>
<p>Informationsbereitstellung, Hinweistafeln Information provision, information boards Mise à disposition d'informations, panneaux d'informations Presentazione di informazioni, tavole di indicazione Puesta a disposición de información, paneles indicativos</p>		<p>8</p>
<p>Raumgestaltung, Möbel, Messeausrüstung Interior design, furniture, equipment for fairs Décoration intérieure, meubles, équipements de foires Decorazione degli ambienti, mobili, attrezzature fieristiche Diseño del interior, muebles, equipos para ferias</p>		<p>9</p>
<p>Hobby, Freizeit, Sport Hobby, leisure, sports Hobbies, loisirs, sport Hobby, tempo libero, sport Hobbies, tiempo libre, deportes</p>		<p>10</p>

* Mechanik Grundelemente - Der Aluminiumbaukasten von Bosch
 ** Basic mechanical elements - The Bosch aluminium modular assembly system
 *** Éléments mécaniques de base - Le système modulaire en aluminium de Bosch
 **** Elementi meccanici di base - Il sistema modulare in alluminio della Bosch
 ***** Elementos básicos de la mecánica - El sistema mecánico de aluminio de Bosch

Eine Idee – vielfältige Lösungen
One idea – a variety of solutions
Une idée – des solutions multiples
Un'idea – molteplici soluzioni
Una idea – múltiples soluciones

► Mehr erreichen durch Kreativität und Bosch

- von konventionell bis avantgarde
- preiswert durch Standardkomponenten

►► You can achieve more with creativity and with Bosch

- from the conventional to the avantgarde
- cost effective on account of standard components

►►► Pour aller plus loin avec Bosch et beaucoup de créativité

- du genre conventionnel au genre d'avant-garde
- bon marché grâce à des composants standard

►►►► Maggiori risultati con creatività e con l'aiuto della Bosch.

- dal convenzionale all'avanguardistico
- costi economici grazie ai componenti standard

►►►►► Lograr más con creatividad y Bosch.

- desde lo convencional hasta lo vanguardista
- económico gracias a los componentes estándar



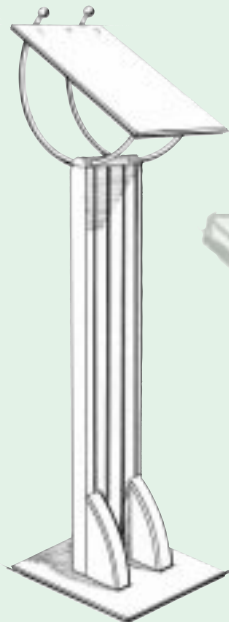

2

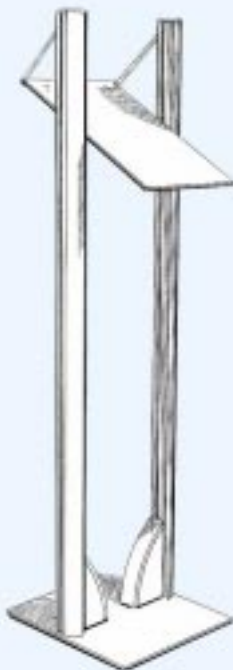

3



4

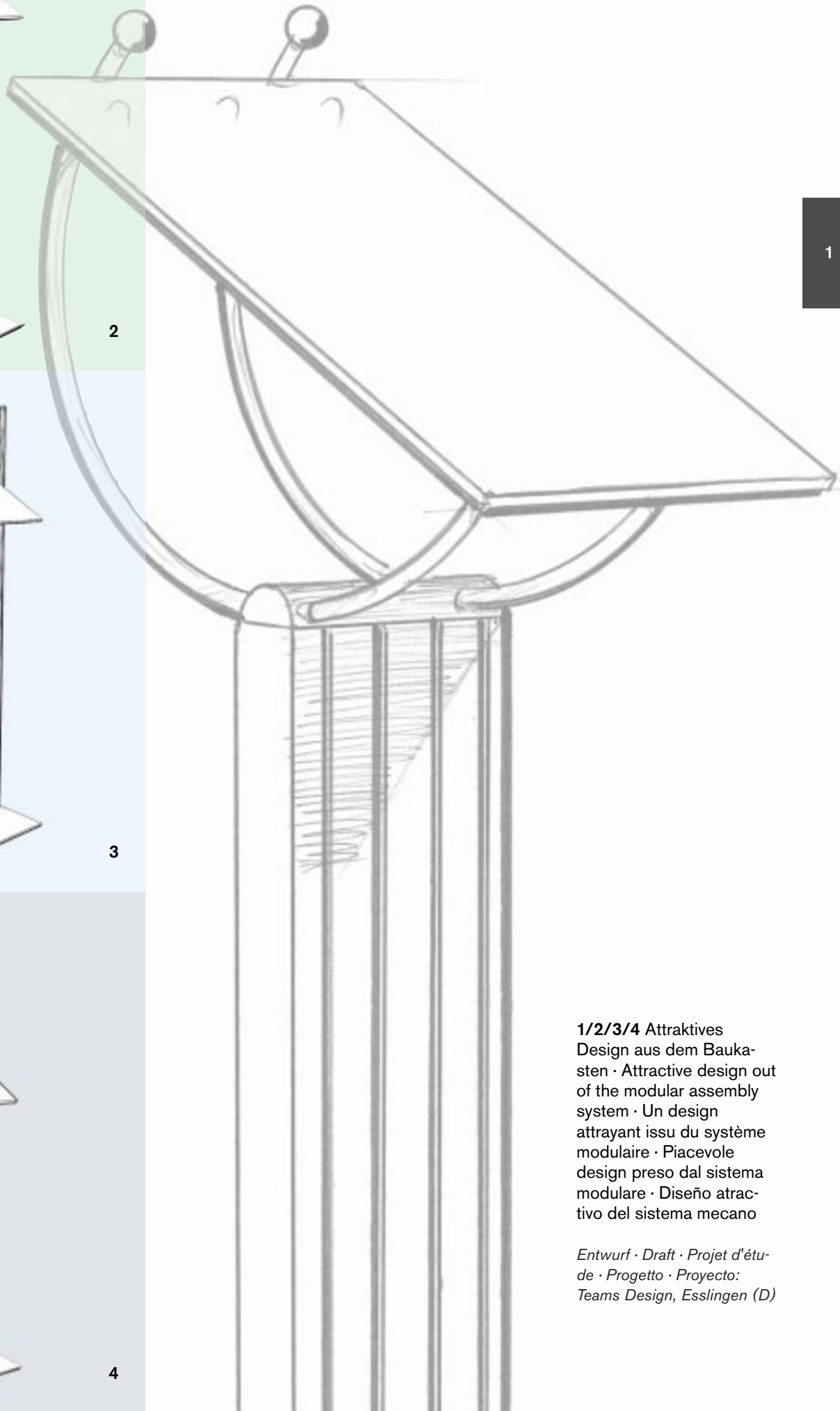

1/2/3/4 Attraktives Design aus dem Baukasten · Attractive design out of the modular assembly system · Un design attrayant issu du système modulaire · Piacevole design preso dal sistema modulare · Diseño atractivo del sistema mecano

Entwurf · Draft · Projet d'étude · Progetto · Proyecto: Teams Design, Esslingen (D)

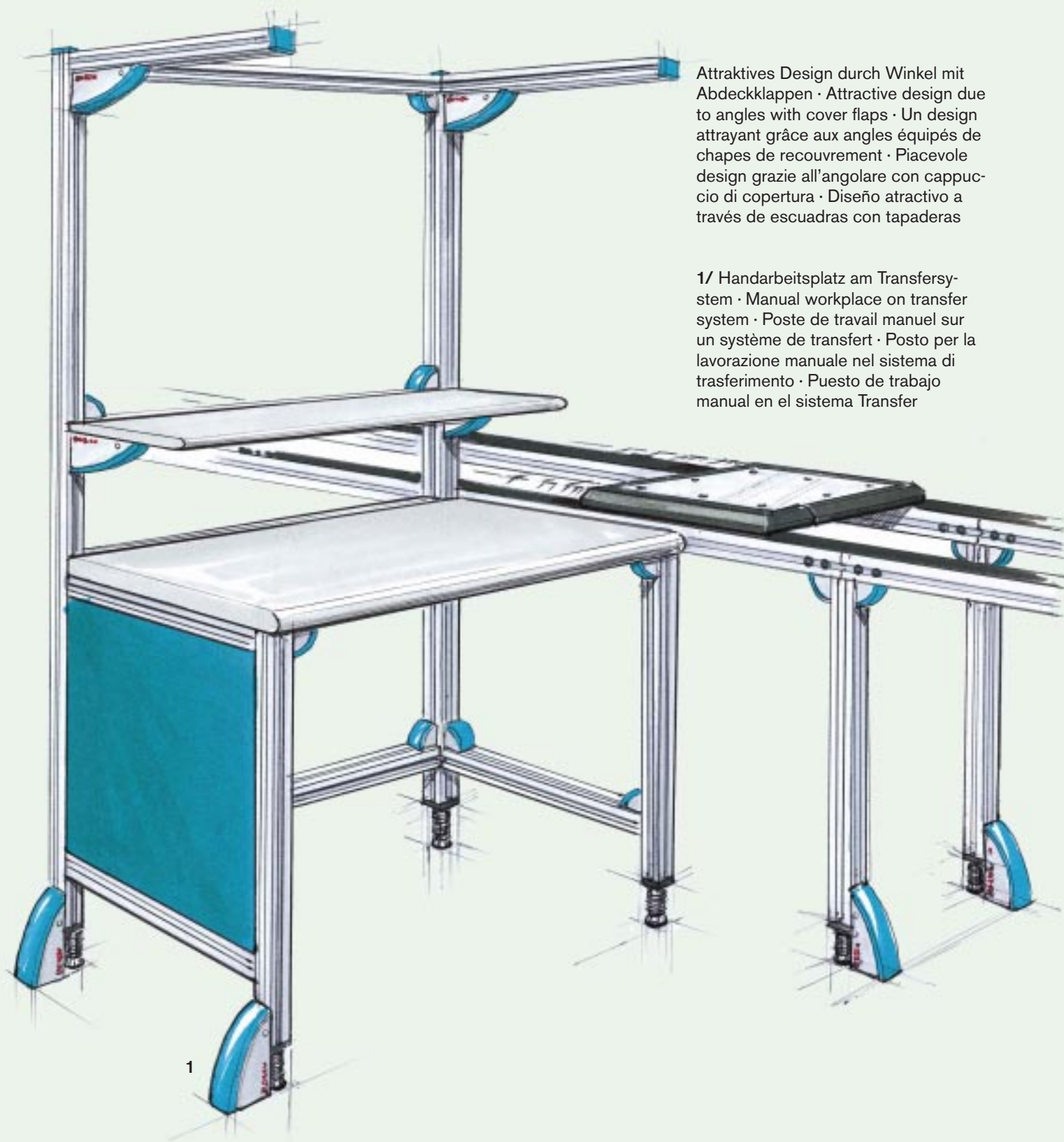

Attraktives Design durch Winkel mit Abdeckklappen · Attractive design due to angles with cover flaps · Un design attrayant grâce aux angles équipés de chapes de recouvrement · Piacevole design grazie all'angolare con cappuccio di copertura · Diseño atractivo a través de escuadras con tapaderas

1/ Handarbeitsplatz am Transfersystem · Manual workplace on transfer system · Poste de travail manuel sur un système de transfert · Posto per la lavorazione manuale nel sistema di trasferimento · Puesto de trabajo manual en el sistema Transfer

2/ Maschinengestell · Machine frame ·
Bâti de machine · Telaio della macchi-
na · Armazón de la máquina

Entwurf · Draft · Projet d'étude · Progetto ·
Proyecto: Teams Design, Esslingen (D)

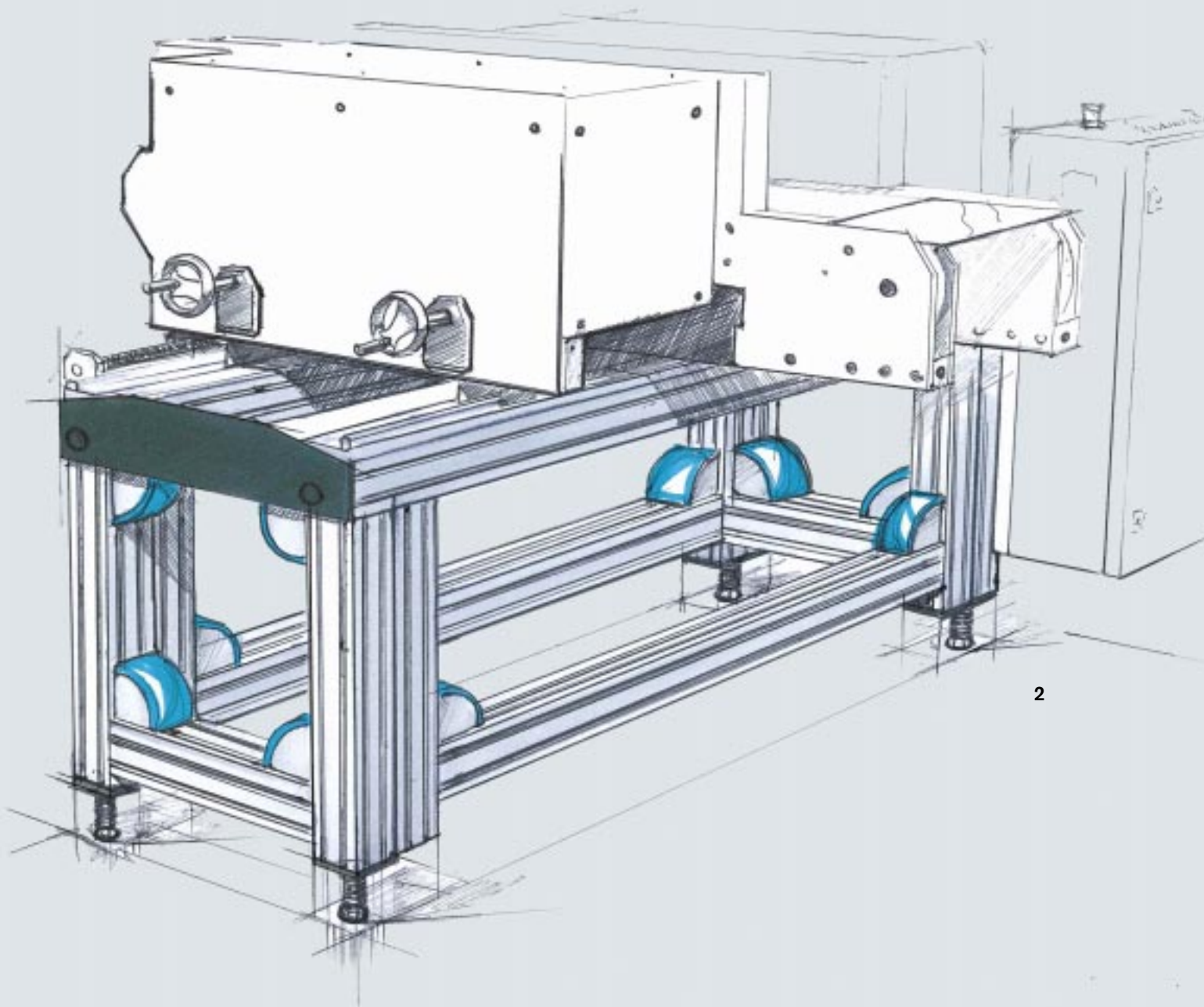

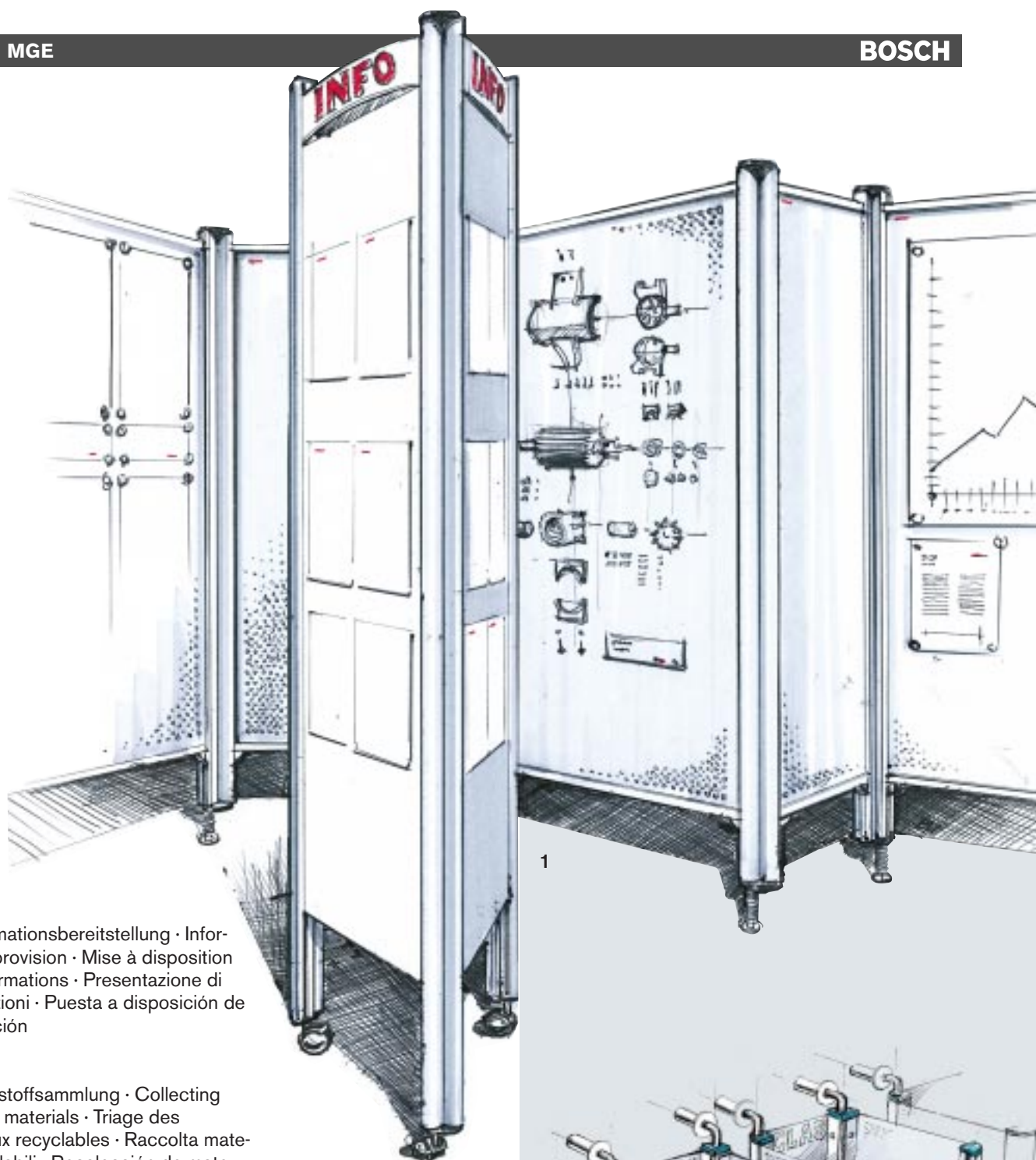

1/ Informationsbereitstellung · Information provision · Mise à disposition des informations · Presentazione di informazioni · Puesta a disposición de información

2/ Wertstoffsammlung · Collecting valuable materials · Triage des matériaux recyclables · Raccolta materiali riciclabili · Recolección de materiales útiles

3/ Regalsystem mit Einzel-Modulen beliebig kombinierbar · Shelving system with freely combinable individual modules · Système de rayonnage avec différents modules librement combinables · Sistema di scaffali con moduli singoli combinabili a piacere · Sistema de estantes con módulos individuales combinables a voluntad

4/ Regalsystem von der Wand abgestützt · Shelving system supported by the wall · Système de rayonnage avec support mural · Sistema di scaffali appoggiati alla parete · Sistema de estantes soportado por la pared

Entwurf · Draft · Projet d'étude · Progetto · Progetto: Teams Design, Esslingen (D)



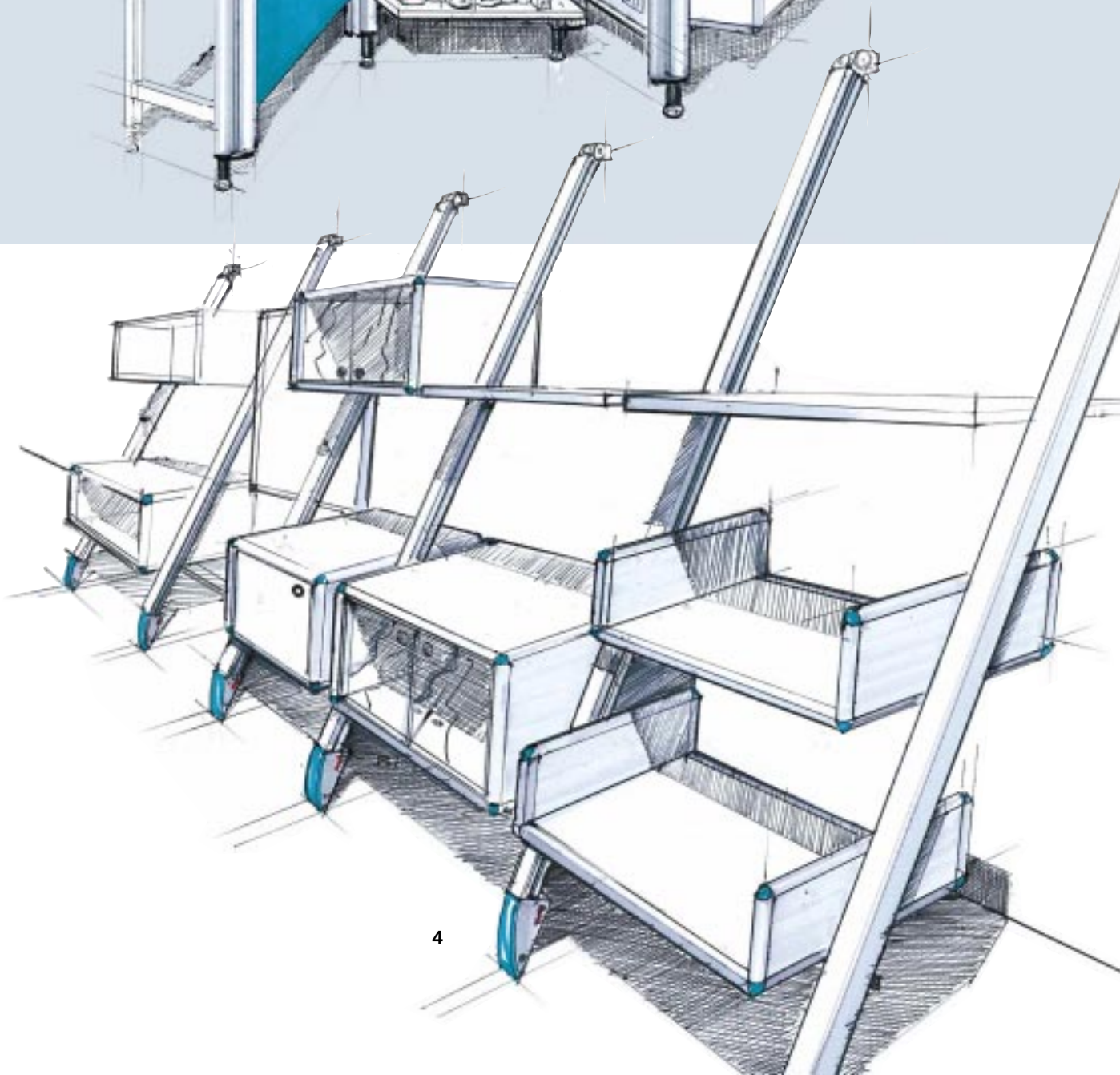
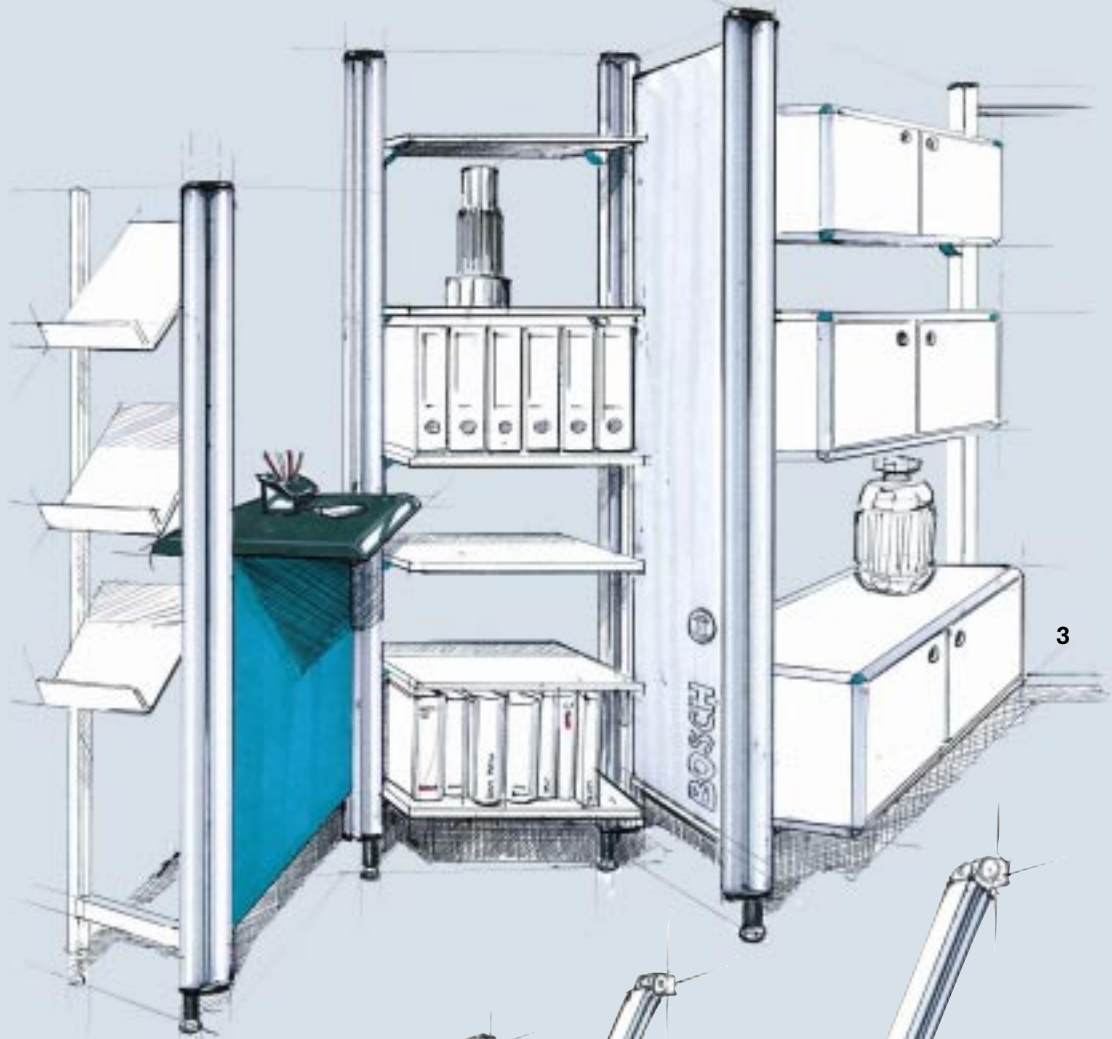



1/ Beistellwagen · Accessory shuttle · Desserte · Carrello ausiliario · Carro adicional

2/ Laborwagen, Bosch · Laboratory shuttle, Bosch · Chariot de laboratoire, Bosch · Carrello da laboratorio Bosch · Carro de laboratorio Bosch

3/4/ Präsentationswand-Insel, Bosch · Presentation board - island, Bosch · Panneau de présentation - îlot, Bosch · Pannello di presentazione - isola Bosch · Panel / isla para presentación Bosch

5/ Rednerpult, Bosch · Lectern, Bosch · Pupitre, Bosch · Pedana dell'oratore Bosch · Pulpito Bosch

6/ Labortisch, Bosch · Lab table, Bosch · Table de laboratoire, Bosch · Tavolo da laboratorio Bosch · Mesa de laboratorio Bosch

Entwurf · Draft · Projet d'étude · Progetto · Projecto: Teams Design, Esslingen (D)





3



4



5



1



6

Handarbeitsplätze, Materialbereitstellung

Manual workplaces, material provision

Postes de travail manuel, mise à disposition du matériel

Posti di lavoro manuale, messa a disposizione del materiale

Puestos de trabajo manual, puesta a disposición de materiales

1/ Montageinsel · Assembly area · Ilôt de montage · Isola di montaggio · Isla de montaje

I.A.S., Lüdenscheid (D)

2/ Packtisch · Packing board · Table d'emballage · Tavolo da imballaggio · Mesa de empaque

URT, Korb (D)

3/ Rollenbahn als manuelle Überschiebestrecke · Roller conveyor as manual pushing-over section · Transrouleur à roulettes comme section de glissement manuel · Nastro a rulli come tratto di spinta manuale · Vía de rodillos como tramo de empuje manual

4/5/6/ Arbeitsplatz mit Farbkennzeichnung für Teile und Werkzeuge · Workplace with color markings for parts and tools · Poste de travail avec des marques de couleur pour les pièces et les outils · Posto di lavoro con contrassegni colorati per i pezzi e gli utensili · Puesto de trabajo con marcas de color para piezas y herramientas

Teamtechnik, Freiberg (D)

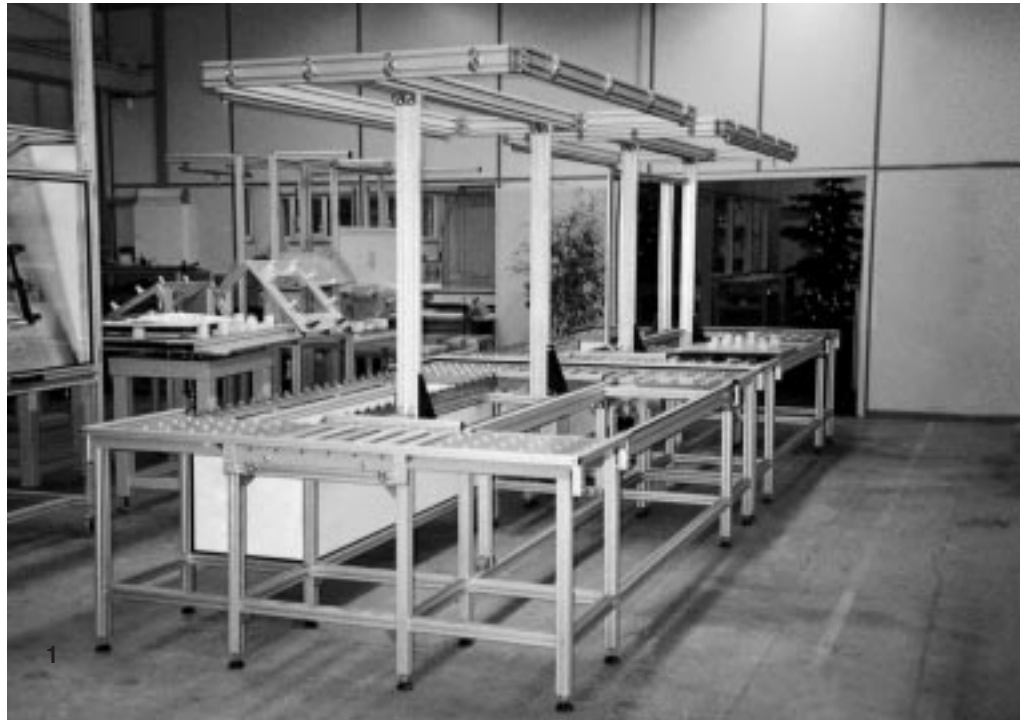

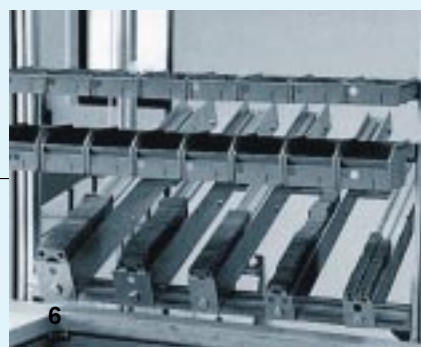
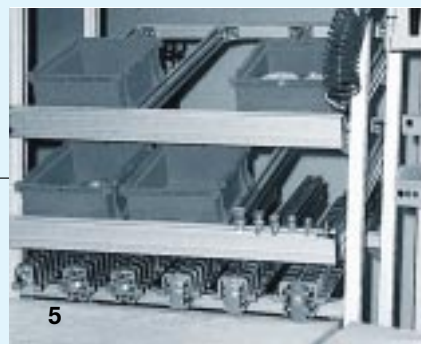
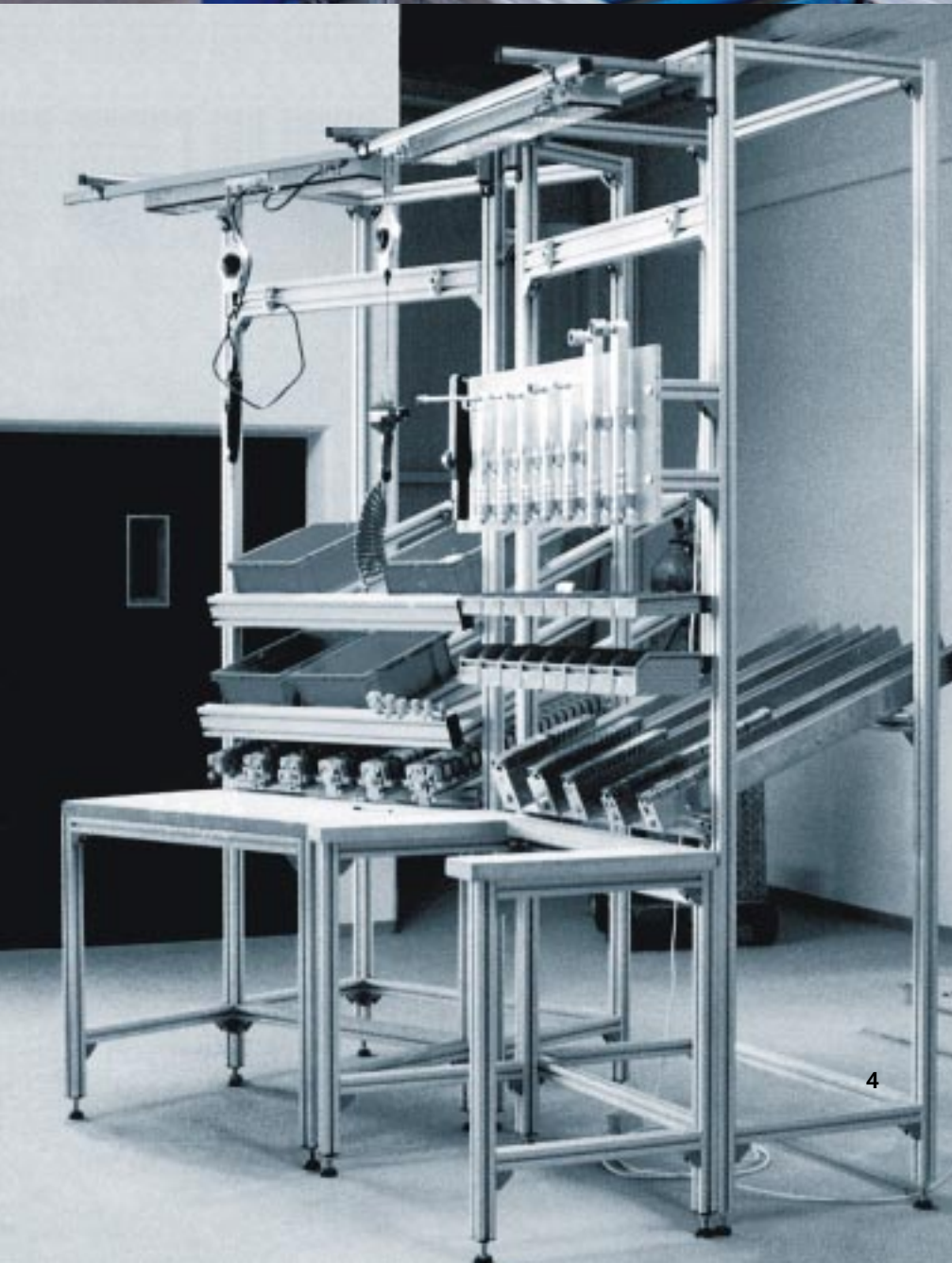

1/ Verketteter Montageplatz mit drehbarer Werkstückaufnahme · Linked assembly station with fixtures for work-piece rotation · Poste de montage relié avec logement de pièces rotatif · Posto di montaggio collegato con alloggiamento pezzi girevole · Puesto de montaje encadenado con alojamiento de piezas giratorio

2/ Verketteter Montageplatz mit Lötinrichtung · Linked assembly station with soldering facility · Poste de montage à la chaîne avec dispositif de soudage · Posto di montaggio collegato con dispositivo di saldatura · Puesto de montaje encadenado con dispositivo de soldar con estaño

IAO Institut, Stuttgart (D)



1



2



3

3/ Lötplatz · Soldering station · Poste de soudage · Posto di saldatura · Puesto de soldadura

RBGB/SAT, Braunstone (GB)

4/ Testplatz für Radio · Radio testing station · Poste d'essai de radios · Posto di prova per radio · Puesto de prueba para radio

2

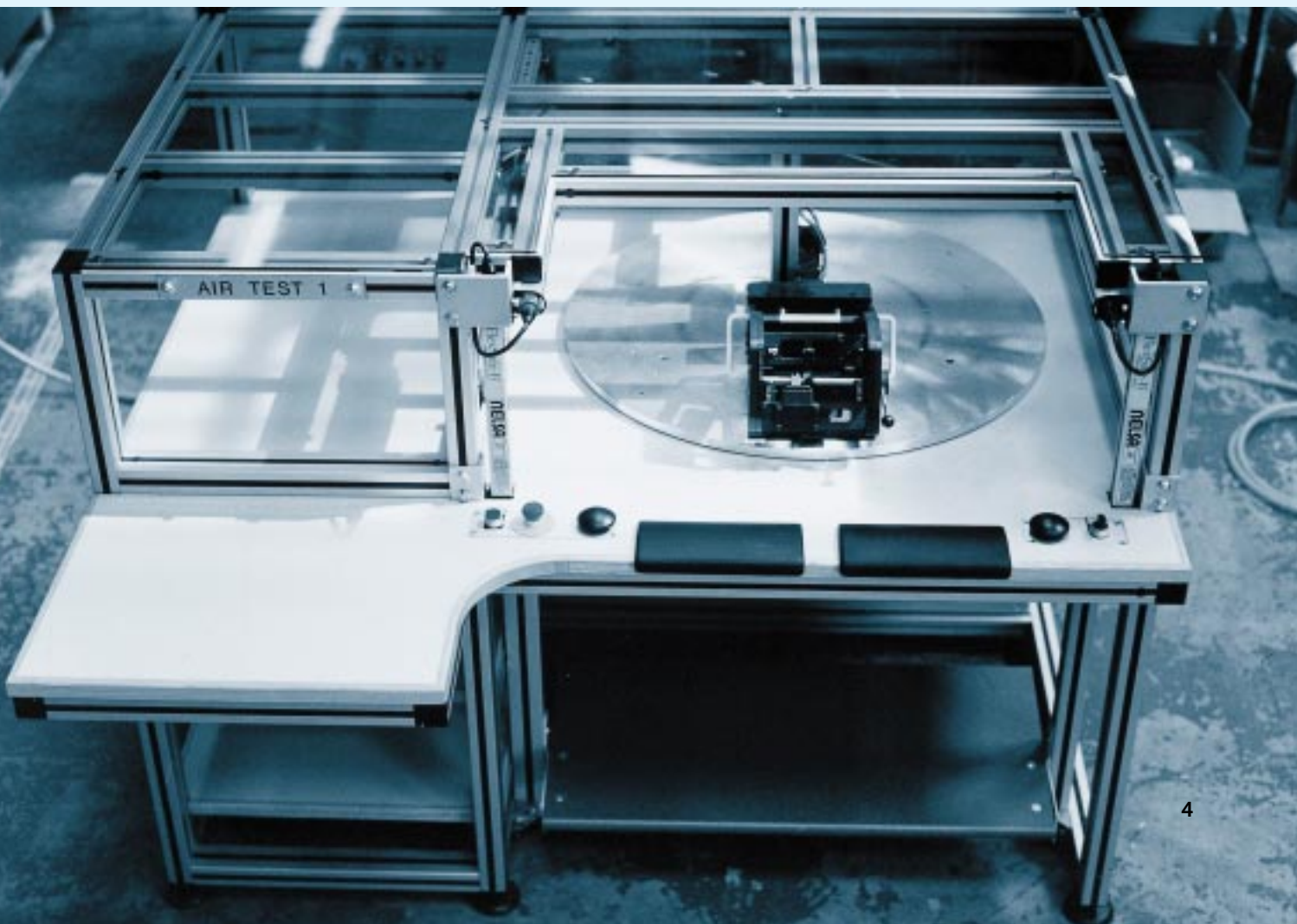

4

1/ Großflächiger Packtisch mit Ständer für Verpackungsmaterial · Large-surface packing board with racks for packing material · Grande table d'emballage avec desserte pour le matériel d'emballage · Grande tavolo da imballaggio con statori per materiale da imballaggio · Mesa de empaque de gran superficie con soporte para material de empaque

URT, Korb (D)



1



2



3

2/ Ecktisch · Corner table · Table d'angle · Tavolo d'angolo · Mesa de esquina

URT, Korb (D)

3/ Meßplatz · Measuring desk · Poste de mesure · Posto di misurazione · Puesto de medición

Teamtechnik, Freiberg (D)



4/ Auslegetisch für Zeichnungskopien · Delivery table for copies of drawings · Table pour étaler les copies de dessin · Tavolo per appoggiare copie di disegni · Mesa de apoyo para copias de planos

Bosch, Stuttgart (D)



4

5/ Packtisch mit Container für Verpackungsmaterial · Packing board with container for packing material · Table d'emballage avec conteneur de matériel d'emballage · Tavolo da imballaggio con contenitore per materiale da imballaggio · Mesa de empaque con contenedor para material de empaque

URT, Korb (D)

1/ EDV- Prüfplatz · DP testing station · Poste informatisé de contrôle · Posto informatico di prova · Puesto de prueba de computación

Scherer, Koblenz (D)

2/3/ EDV-Platz · DP station · Poste informatique · Posto informatico · Puesto de computación

HPE, Chenove (F)

4/ Montage- und Prüfplätze · Assembly and testing stations · Postes de montage et de contrôle · Posti di montaggio e di prova · Puestos de montaje y de prueba

URT, Korb (D)





4



5



6



7

5/ Demontageplätze mit verstärkter Tischplatte aus Blech · Dismantling stations with reinforced sheet metal table plate · Postes de démontage avec plateau de table renforcé en tôle · Posti di smontaggio con piano del tavolo in lamiera rinforzata · Puestos de desarmado con placa de mesa reforzada de chapa

URT, Korb (D)

6/ Mechanisch höhenverstellbarer Tisch (Handkurbel) · Mechanically height-adjustable table (crank handle) · Table réglable en hauteur mécaniquement (à manivelle) · Tavolo regolabile meccanicamente in altezza (manovella) · Mesa ajustable en altura mecánicamente (palanca manual)

PTS Marquardt, Pulheim (D)

7/ Tisch mit Höhen- und Neigungsverstellung · Height- and tilt-adjustable table · Table réglable en hauteur et en inclinaison · Tavolo regolabile in altezza ed inclinazione · Mesa con ajuste de altura e inclinación

MST, Bremen (D)

Gestelle, Stationen, Anlagen, Serienmaschinen Supporting frames, installations, production machines Bâtis, stations, installations, machines en série Incastellature, stazioni, impianti, macchine in serie Armazones, estaciones, instalaciones, máquinas en serie

1/ Wasseraufbereitung · Water processing installation · Traitement des eaux · Depurazione dell'acqua · Tratamiento de agua

Teamtechnik, Freiberg (D)

2/ Entwirrer für Federn · Disentangling unit for springs · Appareil pour démêler les ressorts · Dispositivo di scioglimento per molle · Equipo para desenredar resortes

O.P.L. Automazione SRL, Pordenone (I)

3/ HPE, Chenove (F)

4/ HPE, Chenove (F)

5/ Aufbauten für physikalische Experimentieranlage (Elektronenbeschleuniger) · Constructions for physics experimentation facility (electron accelerator) · Structures pour installation d'expérience physique (accélérateur d'électrons) · Strutture per sistemi di sperimentazione fisica (acceleratore di elettroni) · Construcciones para instalación de experimentación física (acelerador de electrones)

O.P.L., Pordenone (I)

6/ Hydraulik Aggregat · Hydraulic pump unit · Groupe hydraulique · Gruppo idraulico · Grupo hidráulico

Boss, Dortmund (D)





2



3

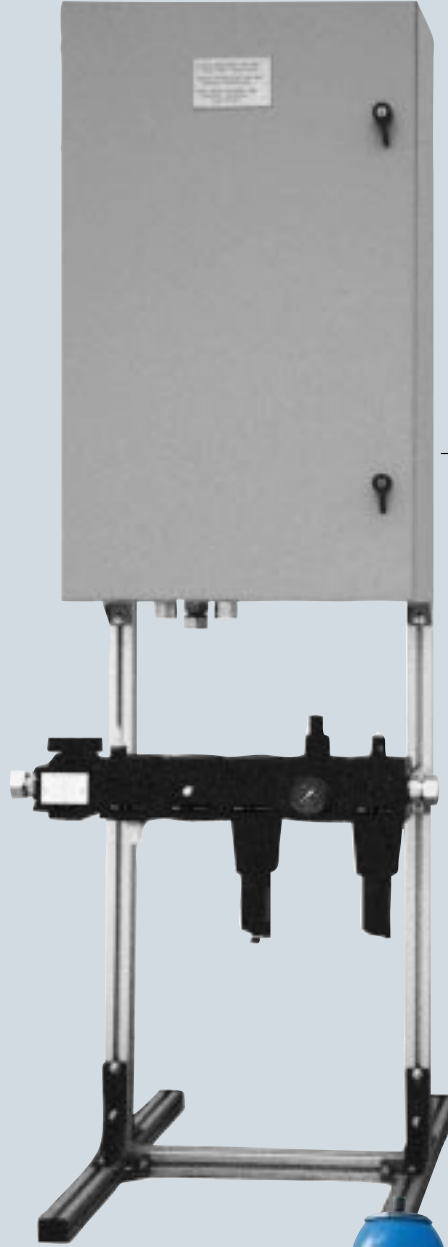

4

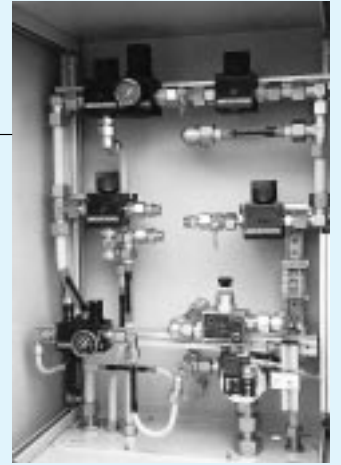

3

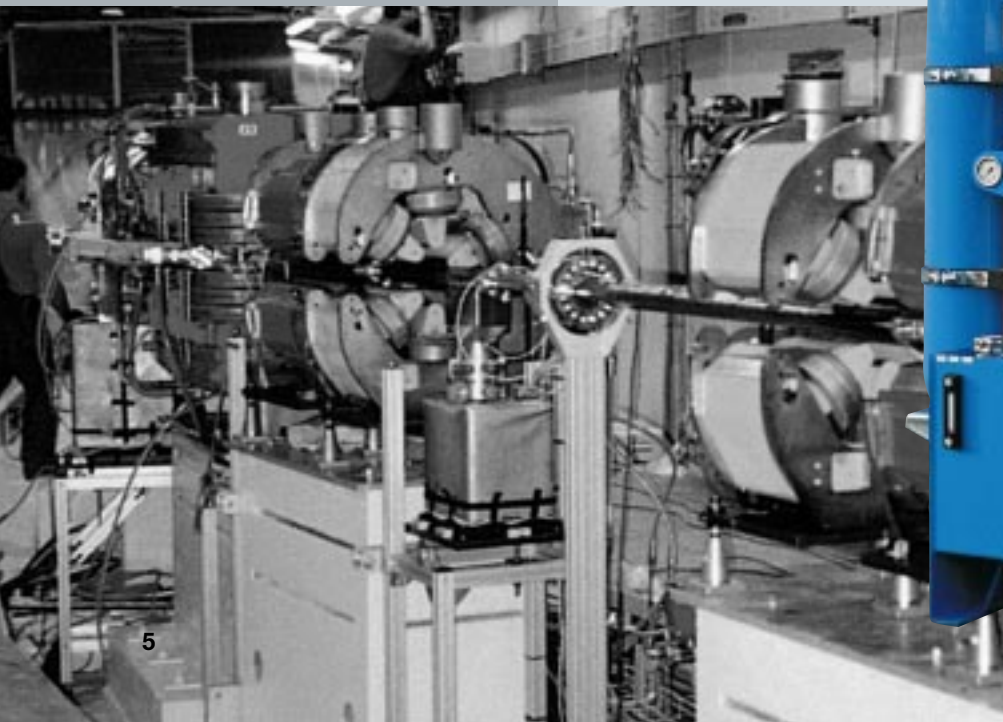

5



6

1/ Lift für Transportsystem · Lift for transport system · Élévateur pour systèmes de transport · Ascensore per sistemi di trasporto · Elevador para sistema de transporte

IMT, Reinach (CH)

2/ Palettierstation mit automatischer Be- und Entladefunktion · Palettising station with automatic loading and

unloading function · Palettiseur à chargement et déchargement automatique · Stazione di palettizzazione con funzione di carico e scarico automatici · Estación de paletado con función de carga y descarga automática

Bosch (D)

3/ Automatikstation · Automatic station · Station automatique · Stazione automatica · Estación automática

Bosch (D)

4/ Lift für Transportsystem · Lift for transport system · Élévateur pour systèmes de transport · Ascensore per sistemi di trasporto · Elevador para sistema de transporte

1





2



3



3

5



5/ Montageanlage für Lithiumzellen · Assembly facility for lithium cells · Installation de montage de cellules en lithium · Impianto di montaggio per cellule di litio · Instalación de montaje para celdas de litio

Scherer, Koblenz (D)

6/ ASATEC, Cenaia (I)

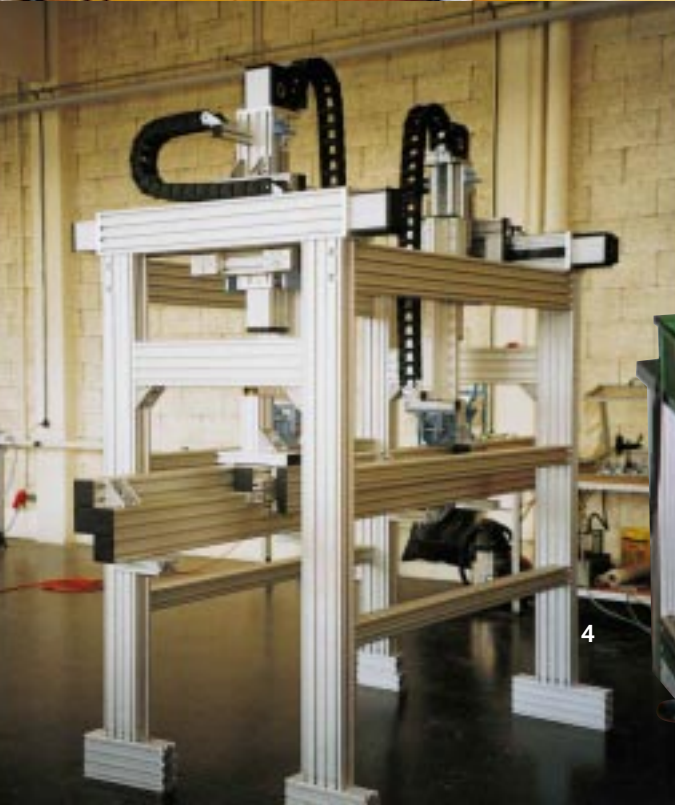

4

6

1/ Vollautomatische Kunstwabenmaschine für die Bienenzucht · Fully-automatic artificial comb machine for apinary · Machine à nid d'abeille artificiel pour l'apiculture · Macchina alveare artificiale per l'apicoltura, completamente automatica · Máquina para panales artificiales totalmente automática para la cría de abejas

Teamtechnik, Schramberg (D)

2/ Kappsäge (Serienprodukt) · Cross cut saw (series product) · Scie oscillatoire (produit de série) · Sega per tranciare (prodotto di serie) · Sierra oscilante (producto de serie)

BIPRO, Zarautz (E)

3/ Blech-Entgratmaschine · Sheet metal deburring machine · Ebarbeuse de tôles · Sbavatrice di lamiera · Máquina para rebarbar chapas

M+B, Weimar (D)

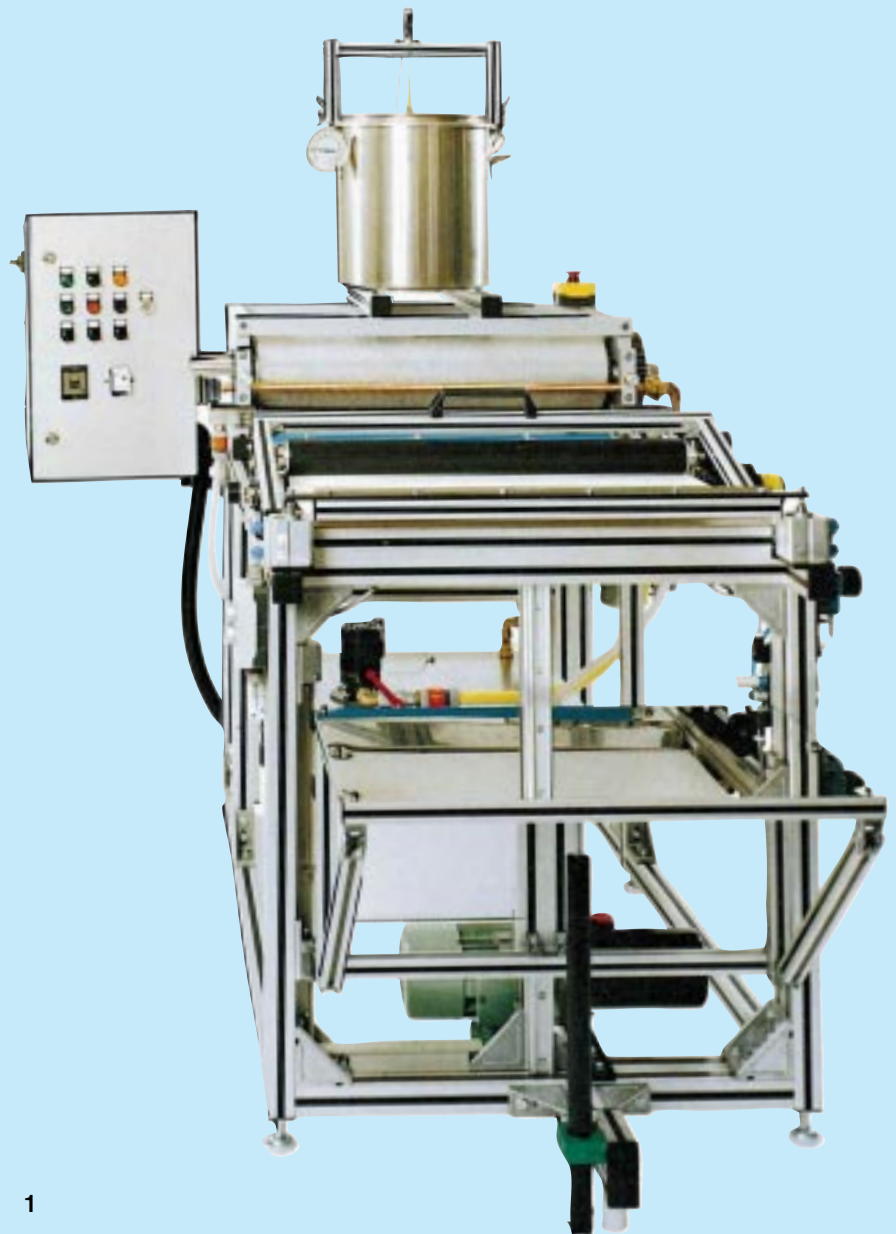

1



2



3



4/ Qualitätsüberwachungssystem zur Messung von Holzstoffen · Quality monitoring system for measuring wooden materials · Système pour contrôler la qualité de la pâte mécanique · Sistema di controllo qualitativo per la misurazione di pasta di legno meccanica · Sistema de vigilancia de calidad para la medición de maderas

SKS-technikka Oy, Helsinki (SF)

5/ Grubenloses Beschicken und Stapeln · Pitless feeding and stacking · Chargement et empilage sans fosse · Caricamento e impilaggio senza fosse · Carga y apilamiento sin huecos

AUMO, Dresden (D)

6/ Blech Schneide- und Bördelmaschine · Sheet metal cutting and flanging machine · Machine à couper et à sertir la tôle · Macchina per il taglio e la bordatura della lamiera · Cortadora y rebordeadora de chapa

BIPRO, Zarautz (E)

4

3

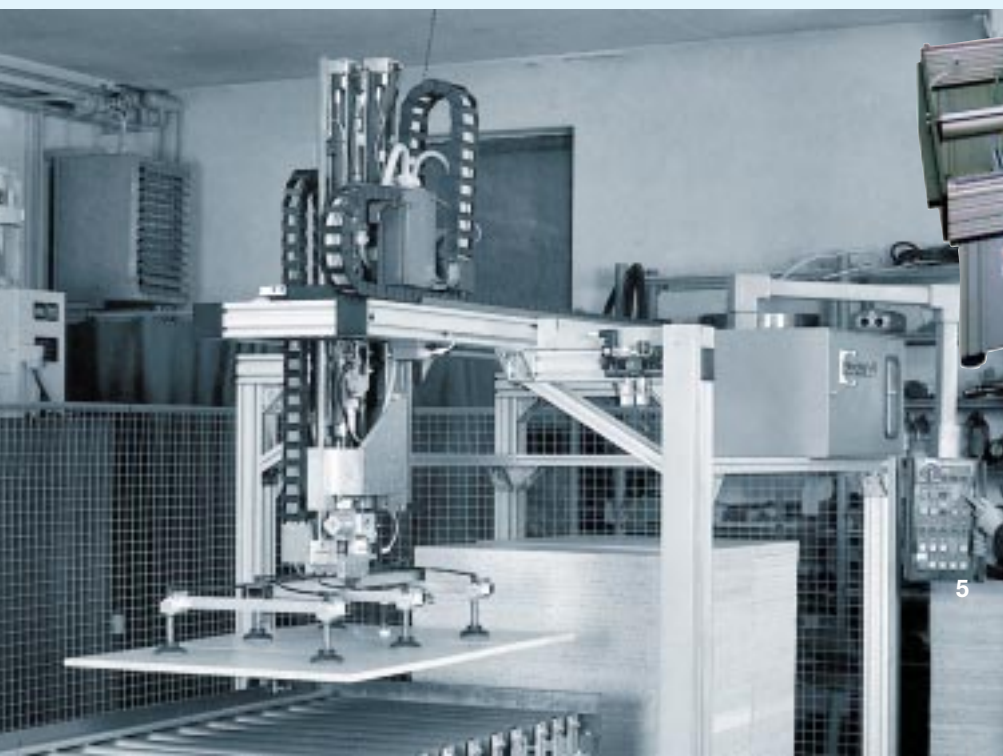

5

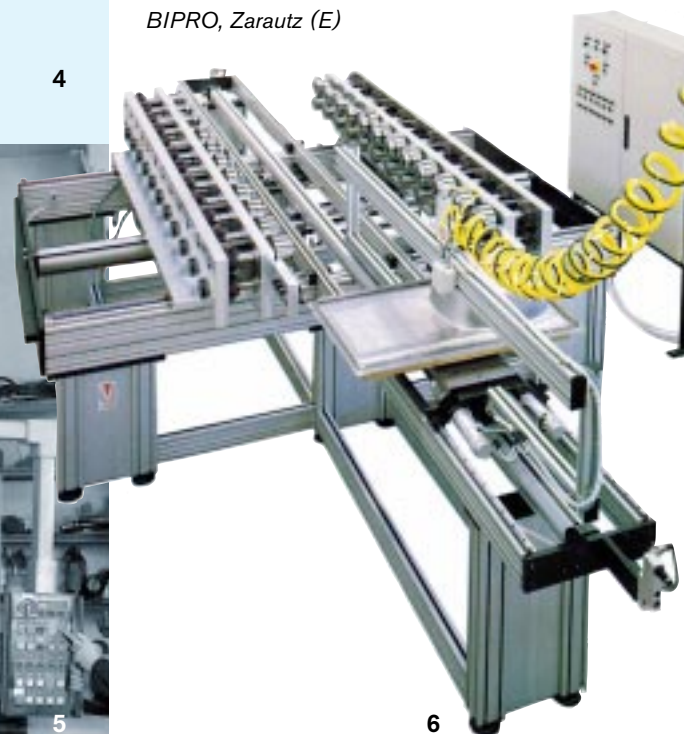

6

Linearführungen

Linear guides

Guidages linéaires

Guide lineari

Guías lineales

1/ Lärmschutzkabine mit linear geführten Schiebetüren · Noise protection enclosure with linearly guided sliding doors · Cabine d'insonorisation avec portes coulissantes à guidage linéaire · Cabina di isolamento acustico con porte scorrevoli a guida lineare · Cabina de insonorización con puertas corredizas guiadas linealmente

IMT, Reinach (CH)

2/ Schutzhaube mit LF 6 S geführter Schiebetür · Protective hood with LF 6 S-guided sliding door · Capot de protection avec porte coulissante guidée par LF 6 S · Cuffia di protezione con porta scorrevole guidata di LF 6 S · Cubierta protectora con puerta corredera guiada con LF 6 S

Delaporte Fluiditec, Sotteville les Rouens (F)

3/ Rundschweißautomat (Serienmaschine) · Automatic circular welder (production machine) · Machine à souder en circulaire (machine en série) · Saldatrice automatica circolare (macchina in serie) · Robot para soldar en redondo (máquina en serie)

Handke, Garbsen (D)

4/ Lasertechnik (Serienproduktion) · Laser technology (series production) · Technique laser (production en série) · Tecnica laser (produzione in serie) · Técnica laser (producción en serie)

Teamtechnik, Schramberg (D)



1

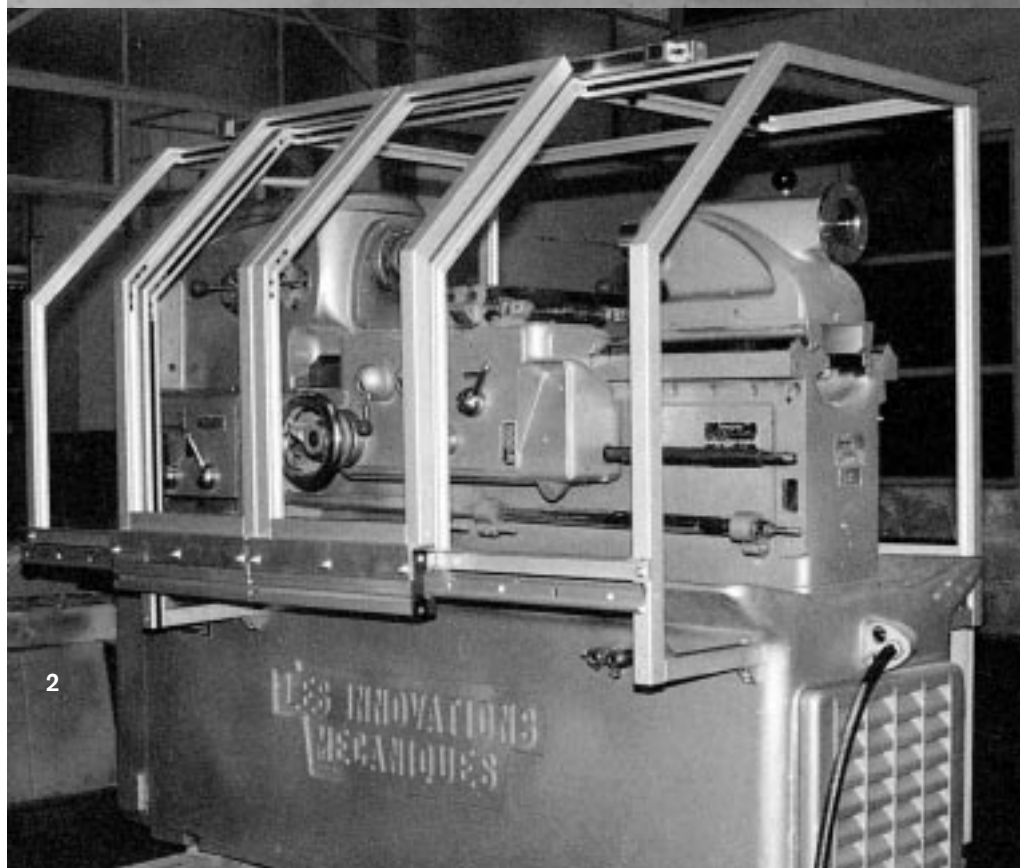

2

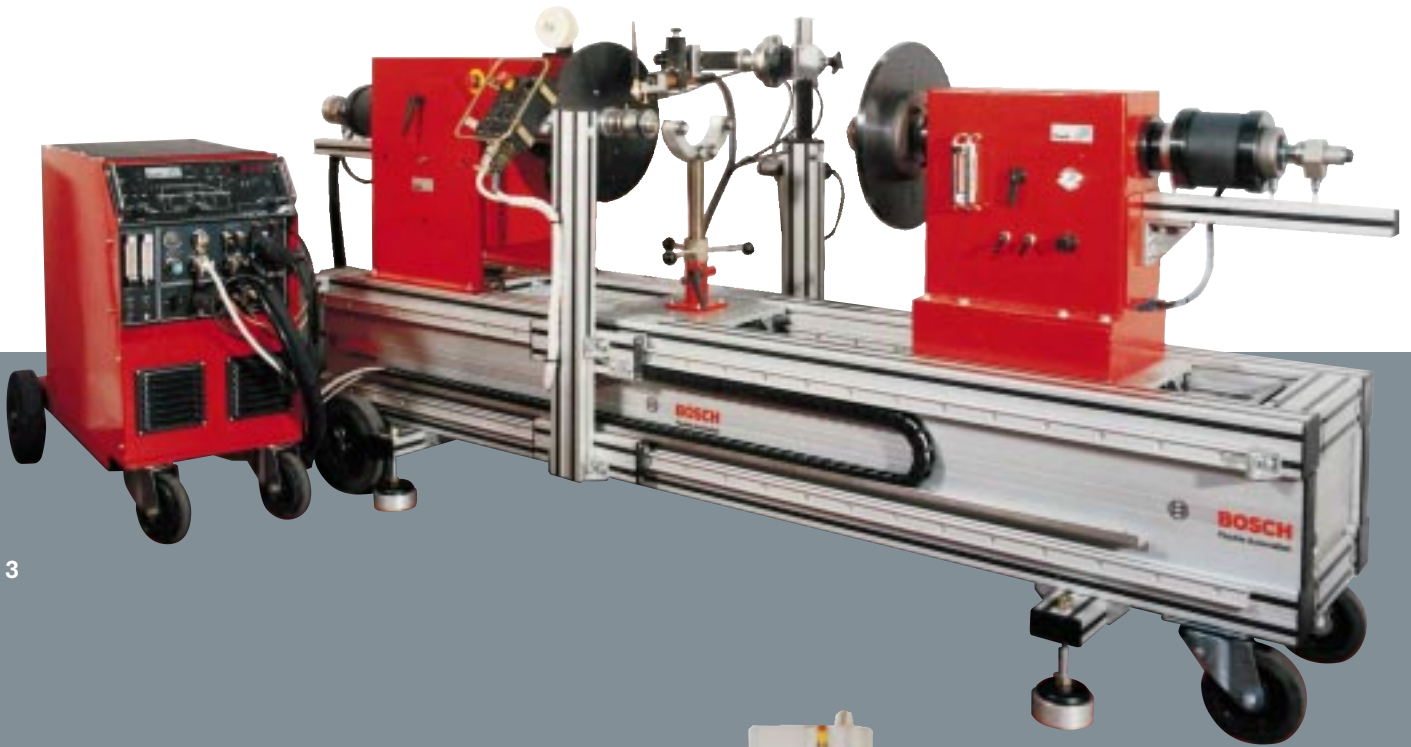

3



4

4

1/ Schraubstation · Screwing station · Station de vissage · Stazione di avvitamento · Estación de atornillado

RBGB/SAT, Braunstone (GB)

2/ Kontaktloses Kennzeichnungssystem für Isoliermatten (Flugzeugindustrie) · Contactless marking system for insulation mats (aviation industry) · Système d'identification magnétique pour tapis isolant (industrie aéronautique) · Sistema di identificazione magnetico per tappeti isolanti (industria aeronautica) · Sistema de marcação sin contacto para esteras aislantes (industria aeronáutica)

AUMO, Dresden (D)

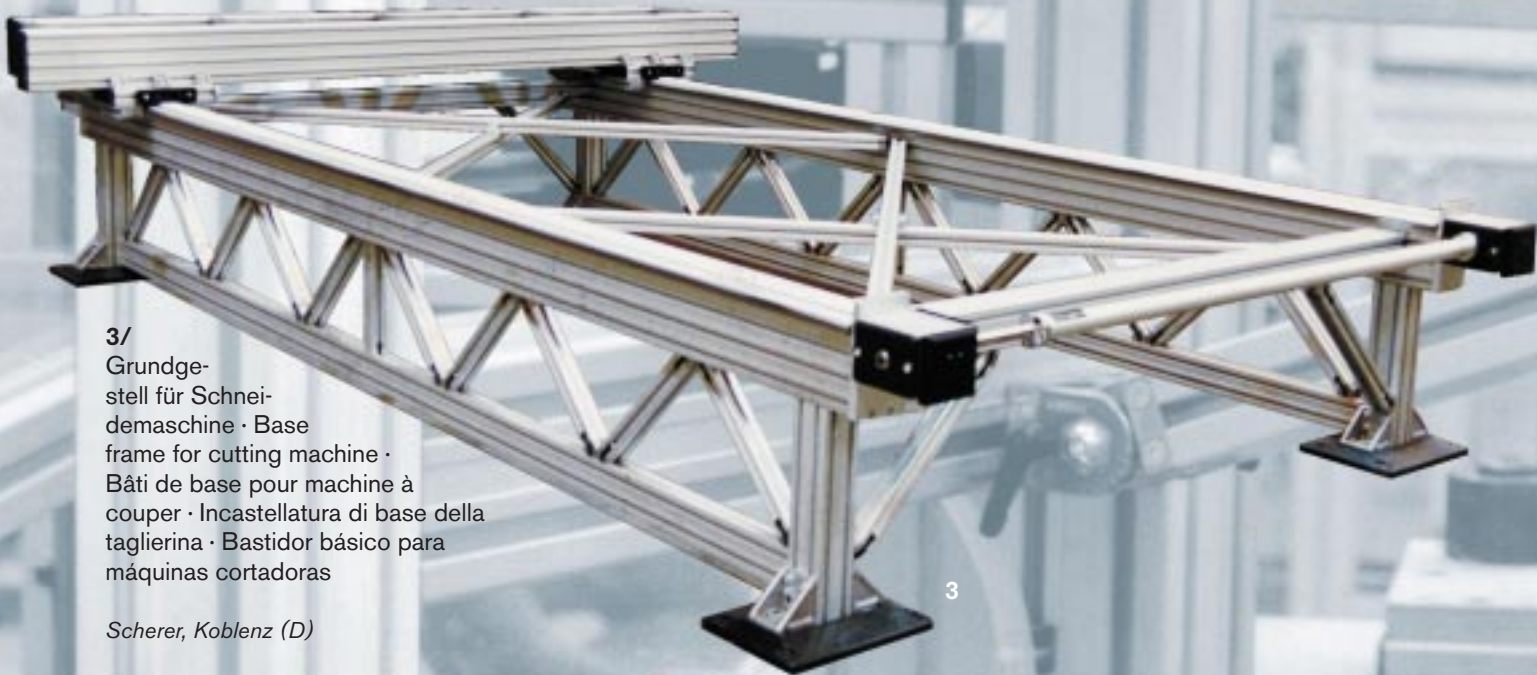

3/ Grundgestell für Schneidemaschine · Base frame for cutting machine · Bâti de base pour machine à couper · Incastellatura di base della taglierina · Bastidor básico para máquinas cortadoras

Scherer, Koblenz (D)

4/ Umsetzstation · Transfer station · Station de transfert · Stazione di scambio · Estación de cambio

PTS Marquardt, Pulheim (D)

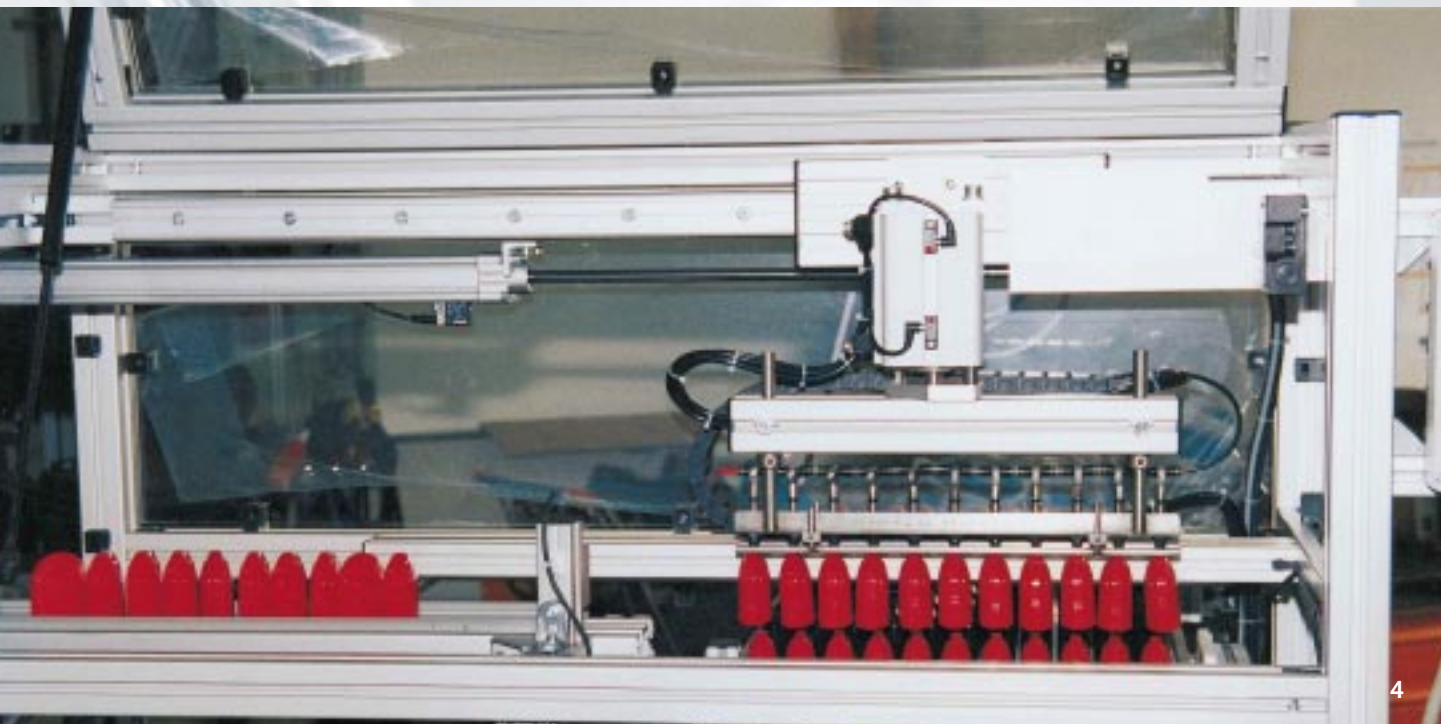

4

4



1

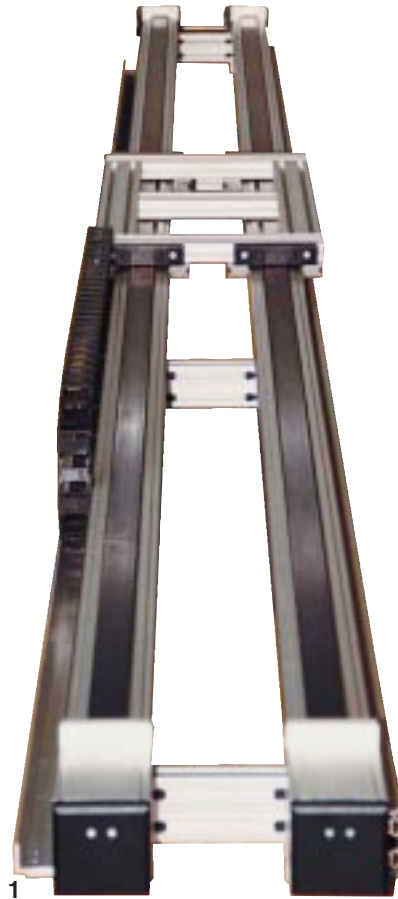

1/ Tandem-Achse · Tandem axle · Axe-tandem · Assale in tandem · Eje en tándem

IAS, Lüdenscheid (D)

2/ Prüfeinrichtung für Sonnenbrillen · Test facility for sunglasses · Dispositif de contrôle de lunettes de soleil · Dispositivo di controllo occhiali da sole · Instalación de prueba para anteojos de sol

O.P.L., Pordenone (I)

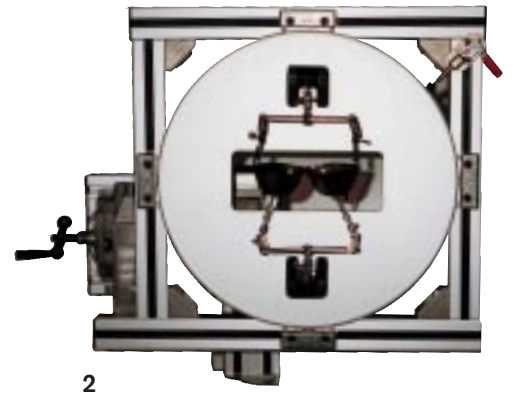

2

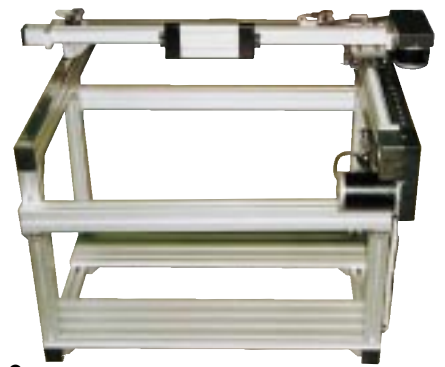

3

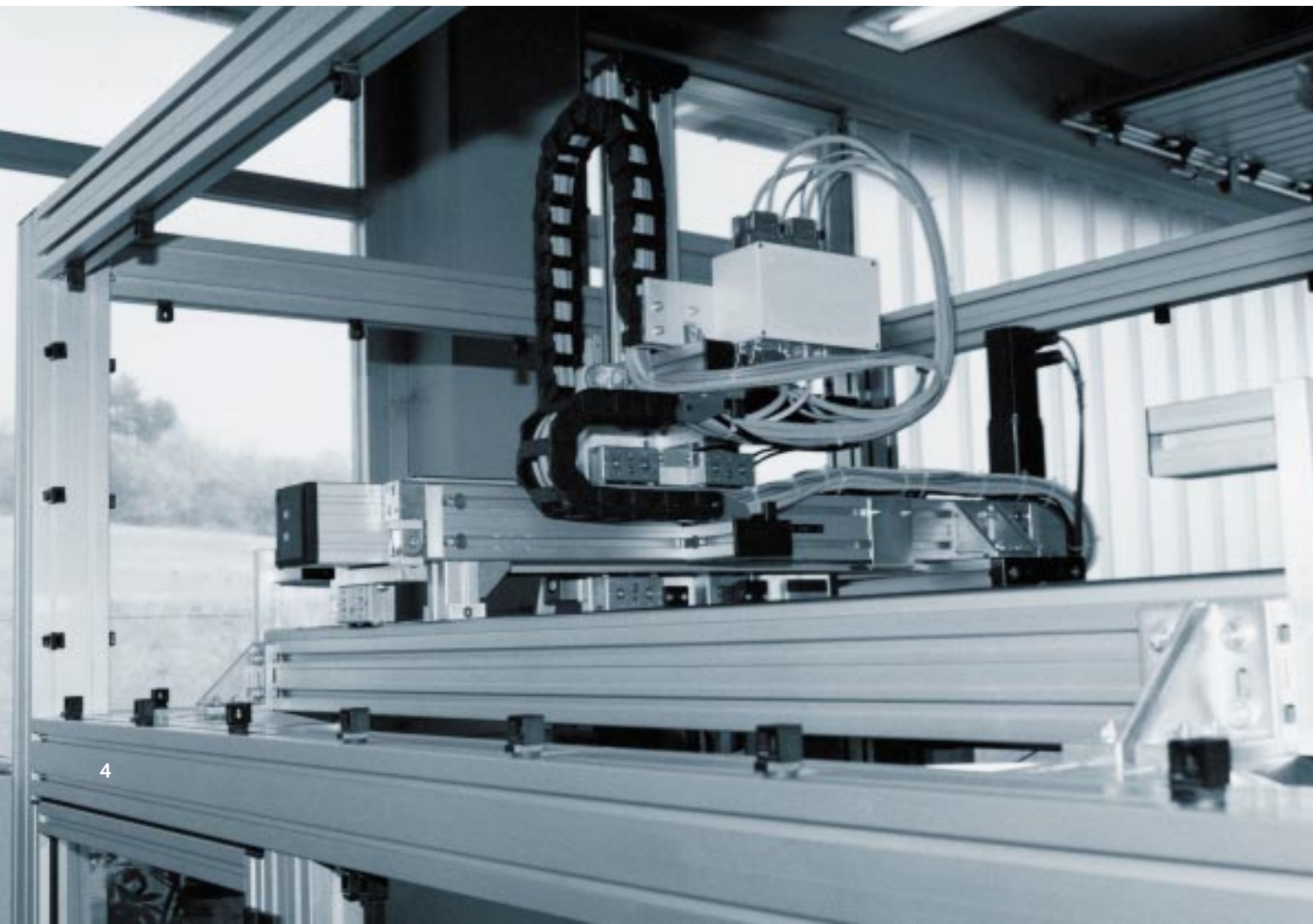

4

3/ Achsenkombination mit Stützlager ·
Axle combination with supporting bearing ·
Ensemble d'axes avec palier support ·
Combinazione di assi con cuscinetto di spinta unilaterale ·
Combinación de ejes con cojinete de apoyo

Syncro Automacao, Sao Paulo (Brasilien)

4/ Karthesischer Roboter · Cartesian robot ·
Robot cartésien · Robot cartesiano · Robot cartesiano

URT, Korb (D)

5/6/ Biegemaschine für Kühlkörper ·
Bending machine for radiator fins ·
Machine à cintrer les refroidisseurs ·
Piegatrice per corpi di raffreddamento ·
Máquina dobladora para equipos de refrigeración

O.P.L., Pordenone (I)

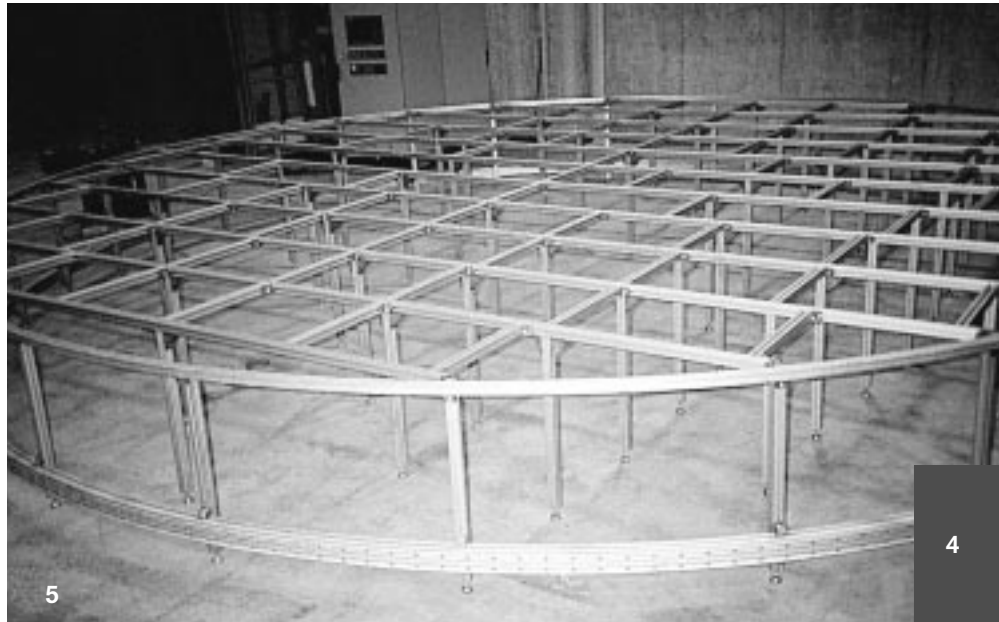

4

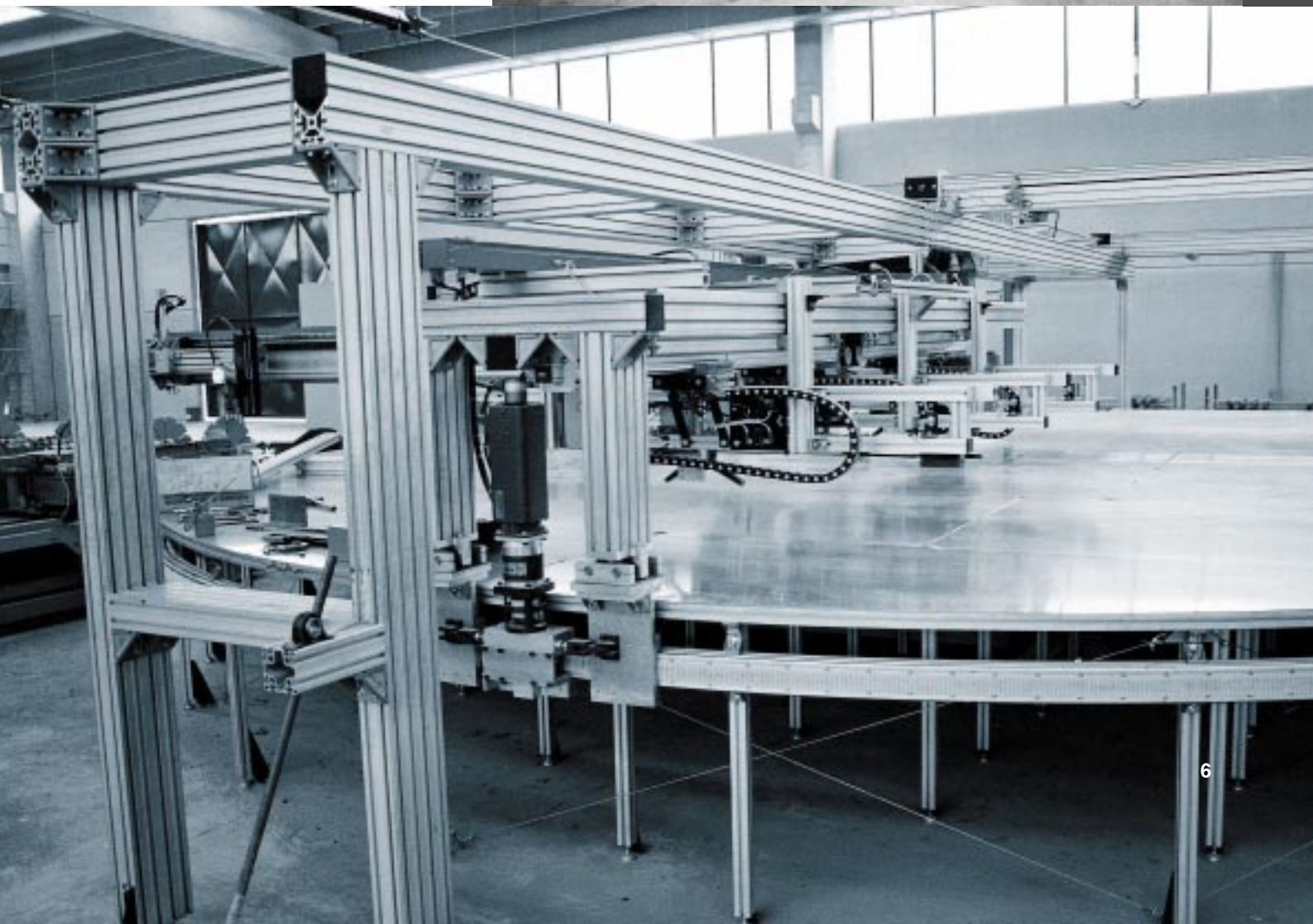

6

Schutzeinrichtungen, -wände, -kabinen

Protective devices, panels enclosures

Dispositifs, panneaux, cabines de protection

Dispositivi, pannelli e cabine di protezione

Dispositivos, paneles protectores, cabinas de protección

1/ Schutzkabine für Roboterdauerlauf · Protective enclosure for continuous robot operation · Cabine de protection pour robot en régime continu · Cabina di protezione per robot a marcia continua · Cabina de protección para funcionamiento continuo de robots

Bosch, (D)

2/ Schutzwand · Protective panel · Panneau protecteur · Pannello di protezione · Panel protector

Bosch, (D)

3/ Schutzeinrichtung · Protective device · Dispositif de protection · Dispositivo di protezione · Dispositivo de protección

Koch, Graz (A)

4/5/ Mobiler Schutzzaun, der zur Materialbereitstellung geöffnet wird · Mobile protective fencing opened for supplying material · Protection mobile ouverte pour la mise à disposition du matériel · Recinto protettivo mobile che viene aperto per mettere a disposizione il materiale · Valla de protección móvil que se abre para la puesta a disposición de materiales

HPE, Chenove (F)



1

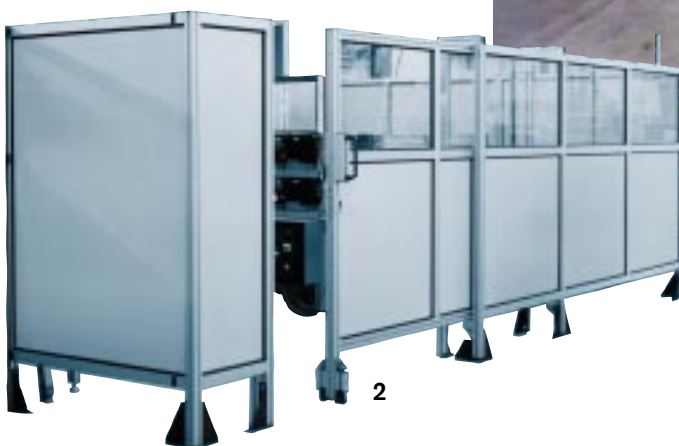

2



3



4



5



5

6

6

6/ Schutzzaun · Protective fencing · Protection · Recinto protettivo · Valla de protección

Bosch, (D)

1/ Schutzeinrichtung für Kerbschlagzähigkeitsprüfmaschine · Protective device for notched impact strength tester · Dispositif de protection pour machine à tester la résilience · Dispositivo di protezione per macchina per prove resilienza · Dispositivo de protección para máquina de ensayo de resiliencia

URT, Korb (D)

2/ Verpackungsanlage für Pharma-Industrie · Packing facility for the pharmaceutical industry · Système d'emballage pour l'industrie pharmaceutique · Impianto di confezionamento per l'industria farmaceutica · Instalación de empaque para la industria farmacéutica

IMT, Reinach (CH)

3/ Schutzkabine · Protective enclosure · Cabine de protection · Cabina di protezione · Cabina de protección

HPE, Chenove (F)

4/ Belichtungssystem (Reinraumklasse 10) · Lighting system (cleanroom class 10) · Système d'exposition (classe 10 de salle blanche) · Sistema di esposizione (camera sterile classe 10) · Sistema de iluminación (clase de cuarto limpio 10)

IMT, Reinach (CH)

5/ Vollautomatische Verpackungsanlage mit Arbeitsschutzsystem entsprechend der EU-Normen · Fully-automatic packing facility with work safety system complying with EU standards · Système d'emballage entièrement automatisé avec système de protection conforme aux normes européennes · Impianto di confezionamento automatico con sistema di protezione antinfortunistica secondo le norme europee · Instalación de empaque totalmente automática con sistema de protección de trabajo en correspondencia con las normas europeas

IMT, Reinach (CH)



1



2



3



5

4



5

Regale, Vorrichtungen Shelving, devices Rayonnages, dispositifs Scaffali, dispositivi Estantes, dispositivos

1/ Büroregal mit Raumteilerfunktion ·
Office shelving acting as a partition ·
Étagère de bureau servant en même
temps de cloison · Scaffale per ufficio
con funzione divisoria · Estante de ofi-
cina con función divisoria de espacio

IMT, Reinach (CH)





2/ Regal (first in first out) für elektronische Bauteile · Shelf (first in first out) for electronic components · Étagère (first in first out) pour composants électroniques · Scaffale per componenti elettronici (first in first out) · Estante (first in first out) para componentes electrónicos

URT, Korb (D)

3/ Schraubenlager · Screw storage facility · Magasin de vis · Magazzino di vite · Depósito de tornillos

IMT, Reinach (CH)

4/ HPE, Chenove (F)

5/ Fahrradhalter für Reparaturbetrieb · Bicycle support for repair shop · Support de bicyclette pour atelier · Supporto bicicletta per officina di riparazioni · Soporte de bicicletas para taller de reparación

URT, Korb (D)

6/ Vorrichtung zum Testen von Fahrrädern · Device for testing bicycles · Installation pour vérifier les bicyclettes · Dispositivo per provare le biciclette · Dispositivo para verificar bicicletas

PTS Marquardt, Pulheim (D)





1/ Vorrichtung zum Schneiden und Kleben von Gurten · Device for cutting and glueing belts · Dispositif pour découper et coller les ceintures · Dispositivo per il taglio e l'incollaggio di tappeti · Dispositivo para cortar y pegar correas planas

Bosch (D)

2/ Schwenkbare Vorrichtung für großflächige Teile · Pivoted device for large-surface parts · Dispositif pivotant pour les grosses pièces · Dispositivo girevole per pezzi di grandi dimensioni · Dispositivo giratorio para piezas de gran superficie

Bosch (D)



3/ Wechseltischplatte mit Vorrichtung zum Ablängen und Anfassen von Rohren · Interchangeable table plate with device for holding pipes and cutting them to length · Plateau de table interchangeable avec outillage pour tronçonner et prendre les tuyaux · Pia-nale cambiabile con dispositivo per il taglio e la presa dei tubi · Placa de mesa cambiabile con dispositivo para cortar y asir tubos

Bosch (D)

4/ Vorrichtung zum Glasschneiden · Device for cutting glass · Outillage pour découper le verre · Dispositivo per il taglio del vetro · Dispositivo para cortar vidrio

O.P.L., Pordenone (I)

5/ Fahrbare Montagevorrichtung · Assembly device on wheels · Dispositif de montage mobile · Dispositivo di montaggio a rotelle · Dispositivo de montaje móvil

Expert, Lorsch (D)

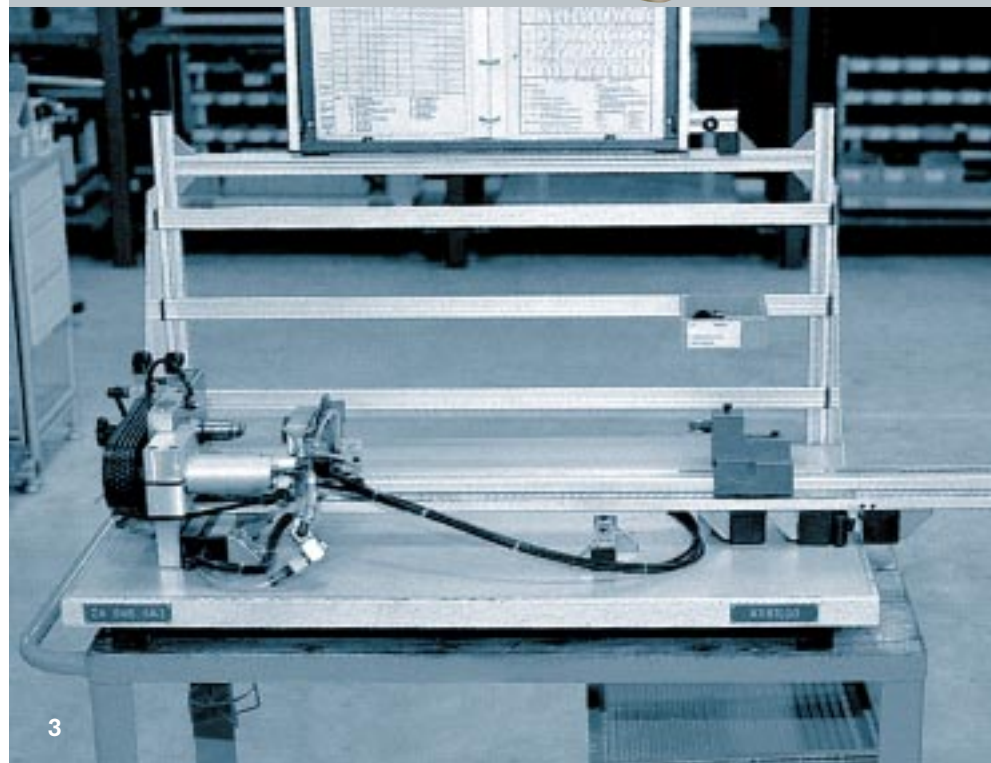



4

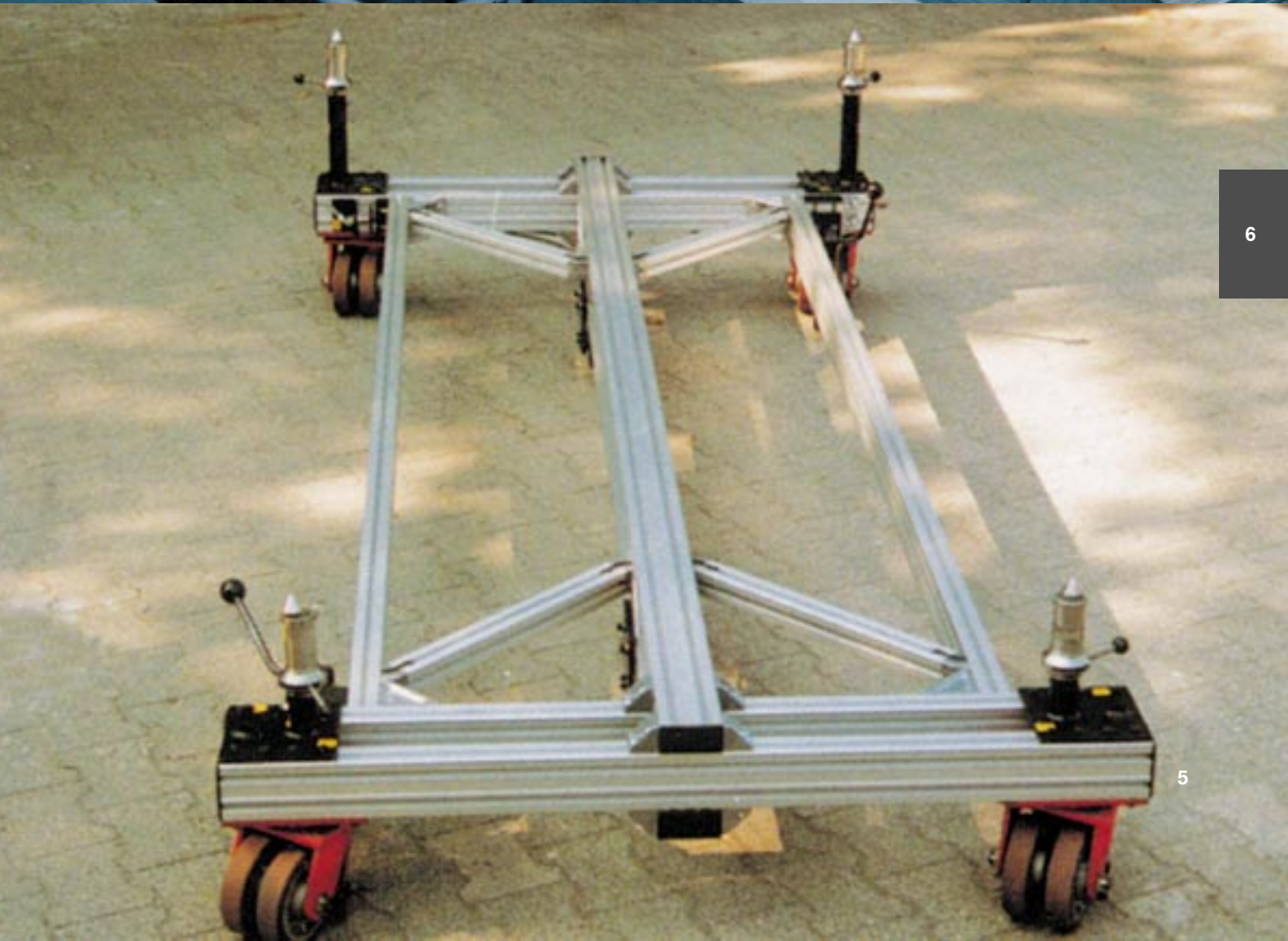

6

5

Wagen, Anhänger Shuttles, trailers Chariots, remorques Carrelli, rimorchi Carro, remolques

1/ Transport und Montagewagen ·
Transport and assembly trolley · Cha-
riot de montage et de transport · Car-
relli di trasporto e per montaggio ·
Carro de transporte y montaje

URT, Korb (D)

2/ Wagen mit ausziehbaren Tablos ·
Shuttle with pull-out trays · Chariot à
plateaux amovibles · Carrello con vas-
sai estraibili · Carro con bandejas
extraíbles

URT, Korb (D)

3/ Montagewagen (Werkstückträger
auf Rollen) · Assembly shuttle (work-
piece pallet on rollers) · Chariot de
montage (palette porte-pièces sur rou-
lettes) · Carrello di montaggio (pallet
su rulli) · Carro de montaje (portapie-
zas sobre rodillos)

URT, Korb (D)

4/ Wagen zum Puffern von Leiterplat-
ten · Shuttle for buffering pcbs · Cha-
riot amortisseur de chocs pour circuits
imprimés · Carrello di deposito circuiti
stampati · Carro para tamponar placas
de circuitos impresos

URT, Korb (D)





2



3



4

1/ Transportwagen als Puffer für Werkstückträger · Transport shuttle as a buffer for workpiece pallets · Chariot de transport amortisseur de chocs pour palettes porte-pièces · Carrello di trasporto come deposito per pallet · Carro de transporte como tampón para portapiezas

Eckerle KFT, (H)

2/ Transportwagen mit einschiebbaren Schutzkassetten · Transport shuttle with insertable protective cassettes · Chariot de transport avec cassettes de protection amovibles · Carrello di trasporto con cassette di protezione inseribili · Carro de transporte con cajas de protección insertables

HPE, Chenove (F)

3/ Montagewagen für Robotersteuerung · Assembly shuttle for robot control · Chariot de montage pour les commandes de robots · Carrello di montaggio per comando del robot · Carro de montaje para mando de robot

Bosch (D)

4/ Waschbehälter · Washing container · Bacs de lavage · Recipienti per lavaggio · Recipiente de lavado

Teamtechnik, Freiberg (D)

5/ Transportwagen für Sägematerial · Transport shuttle for sawing material · Chariot de transport pour matériel de sciage · Carrello di trasporto per materiale di sega · Carro de transporte para material de aserrado

BAP, Buchanan (USA)

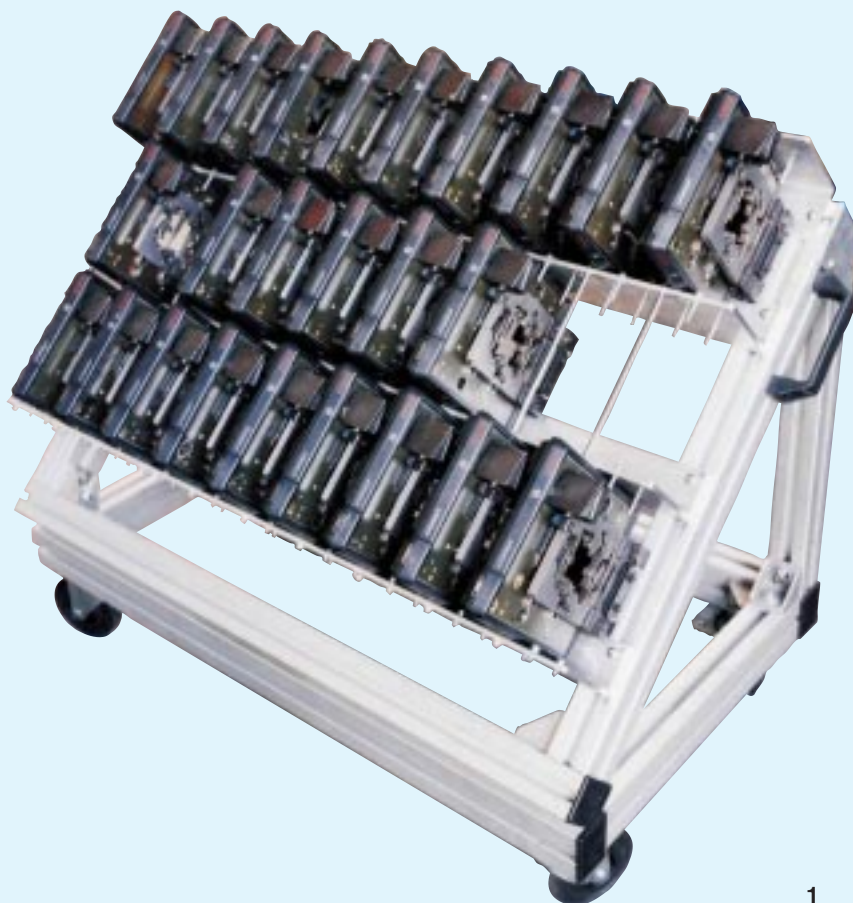

1



2

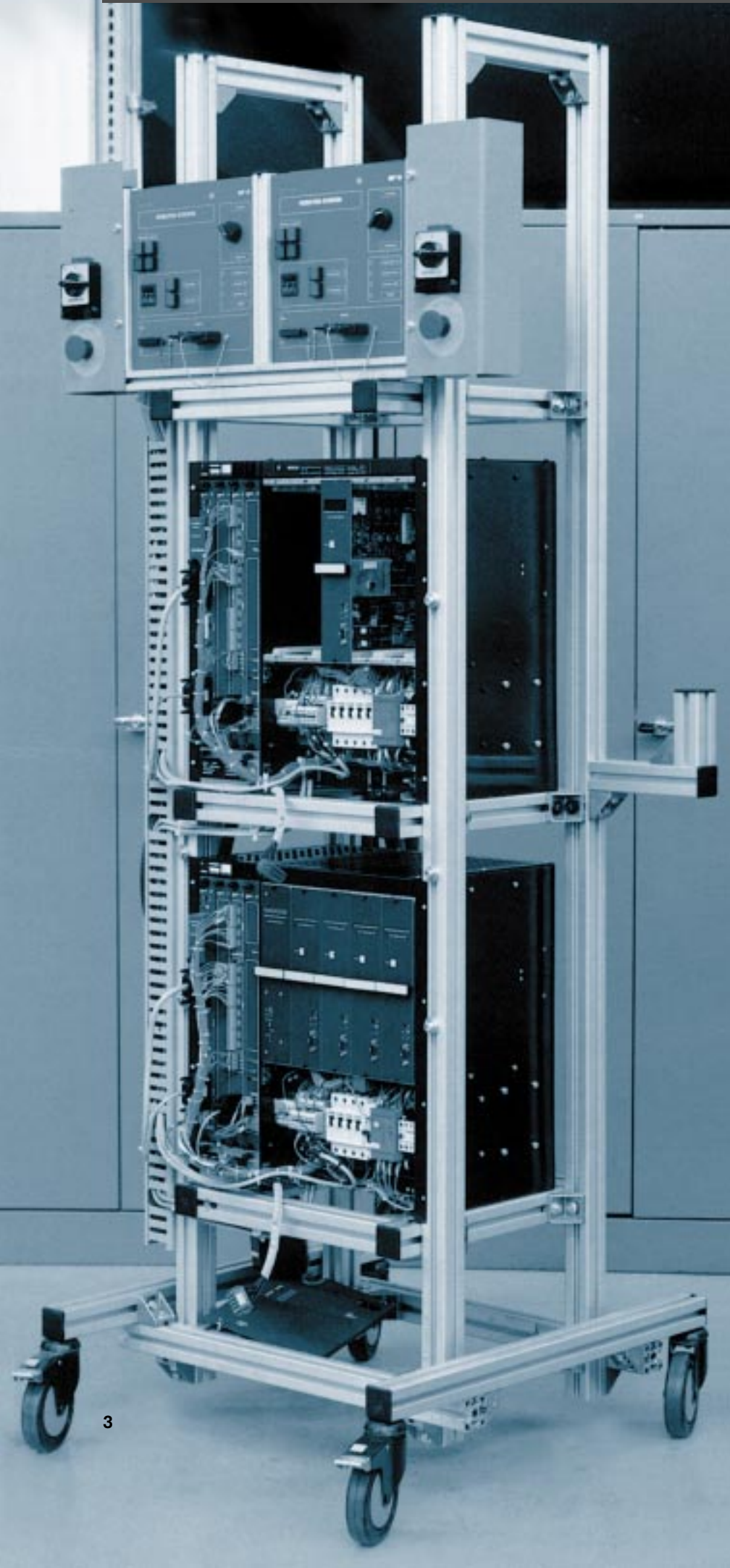

3



4

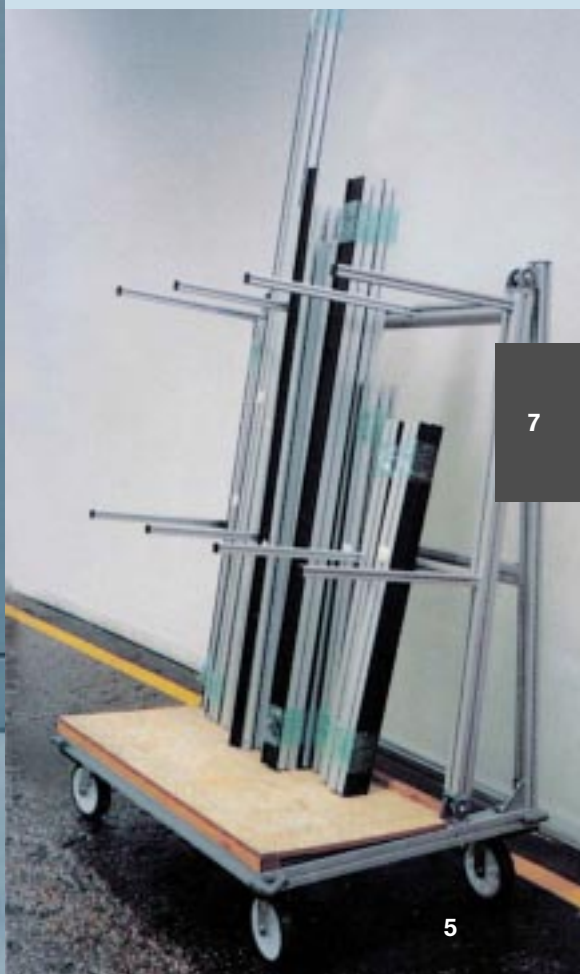

7

5

1/2/ Montagewagen mit verstellbarer Rückenlehne · Assembly shuttle with adjustable back-rest · Chariot de montage avec dossier réglable · Carrello di montaggio con schienale regolabile · Carro de montaje con respaldo ajustable

Bosch (D)

3/ Transportwagen mit Saugvorrichtung zum Stapeln von Blechen · Transport shuttle with vacuum device for stacking metal sheets · Chariot de transport avec dispositif d'aspiration pour empiler les tôles · Carrello di trasporto con dispositivo di aspirazione per l'accatastamento di lamieri · Carro de transporte con dispositivo de aspiración para apilar chapas

AIO, Talence (F)

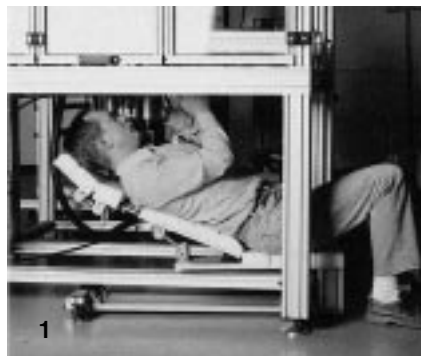

1

4/ Motorradanhänger mit TÜV-Serienzulassung · Motorbike trailer with TÜV approval · Remorque pour moto homologuée par le "TÜV" (Service technique) · Rimorchio per motociclo con omologazione di serie della Motorizzazione Civile · Remolque para motocicletas con admisión de serie TÜV

5/ Boots-Anhänger · Boat trailer · Remorque pour bateau · Rimorchio per imbarcazioni · Remolque para botes



2



3



4



7

5

1/ Straßenmeister-Anhänger für Verkehrswarnung · Highway surveyor trailer for traffic warnings · Remorque des ponts et chaussées pour la signalisation routière · Rimorchio del Servizio manutenzione stradale per indicazioni sul traffico · Remolque para barrederas automóviles para advertencia de tránsito

Teamtechnik, Freiberg (D)

2/ Rollender Messestand für Produktpräsentation beim Kunden · Trade fair stand on rollers for product presentation at the customers · Stand mobile pour les présentations de produits

chez le client · Stand mobile da fiera per la presentazione dei prodotti presso il cliente · Puesto de feria rodante para presentación de productos al cliente

SYSKOMP, Amberg (D)

3/4/5/6/ Feuerwehr mit 5 Materialwagen · Fire service with 5 material shuttles · Corps des sapeurs-pompiers avec 5 chariots · Vigili del fuoco con 5 carrelli portamateriale · Servicio de incendio con 5 carros de materiales

IMT (CH)

1





Informationsbereitstellung, Hinweistafeln

Information provision, information boards

Mise à disposition d'informations, panneaux d'informations

Presentazione di informazioni, tavole di indicazione

Puesta a disposición de materiales, paneles indicativos

1/ Informationsbereitstellung mit Raumteilerfunktion · Information provision acting as partition · Mise à disposition d'informations et utilisation simultanée comme cloison · Presentazione di informazioni con funzione divisoria · Puesta a disposición de información con función de separación de espacio

2/ Infoturm für Besucher-Information · Information tower for visitor information · Colonne d'information pour les visiteurs · Torre informativa per l'informazione dei visitatori · Torre informativa para información para las visitas

Teamtechnik, Freiberg (D)

3/ Mitarbeiter-Information · Employee information · Information des employés · Informazione degli impiegati · Información para los colaboradores

Bosch (D)

4/ Schutzumhausung mit Informationsseite für Auftragsplan · Protective housing with information side for order plan · Encadrement de protection avec un côté information pour le plan des tâches · Alloggio protettivo con lato informativo per piano lavoro · Estructura de protección con lado informativo para plan de tareas

Eckerle KFT (H)





2



3



8

4

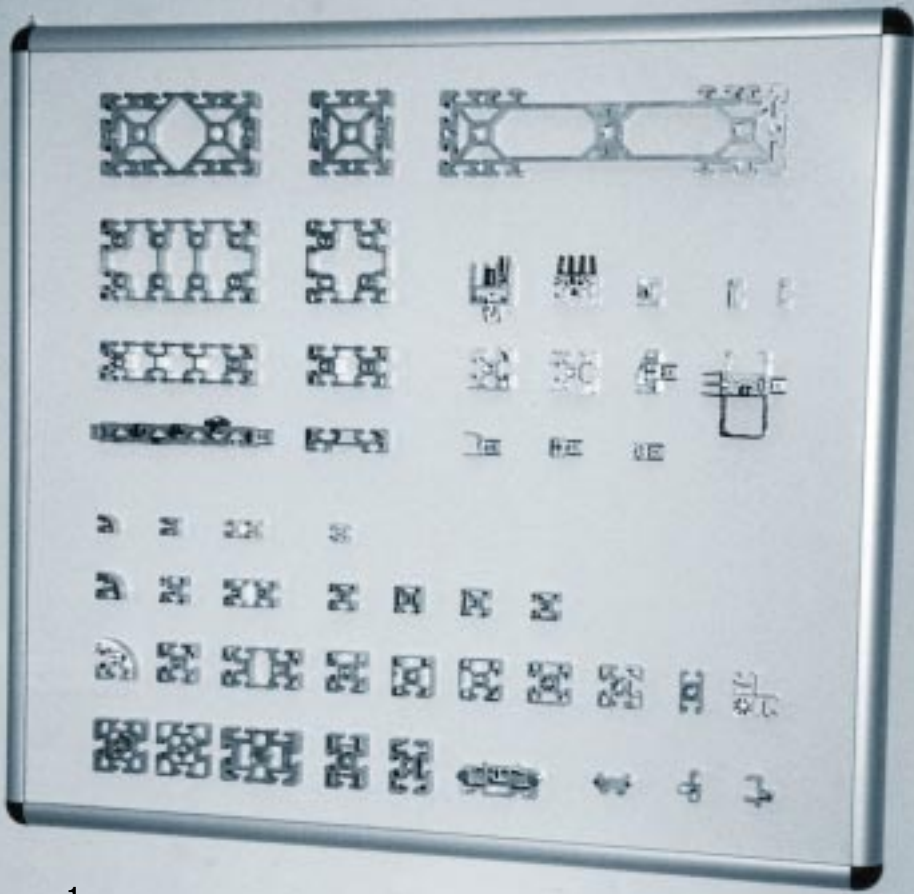

1



2

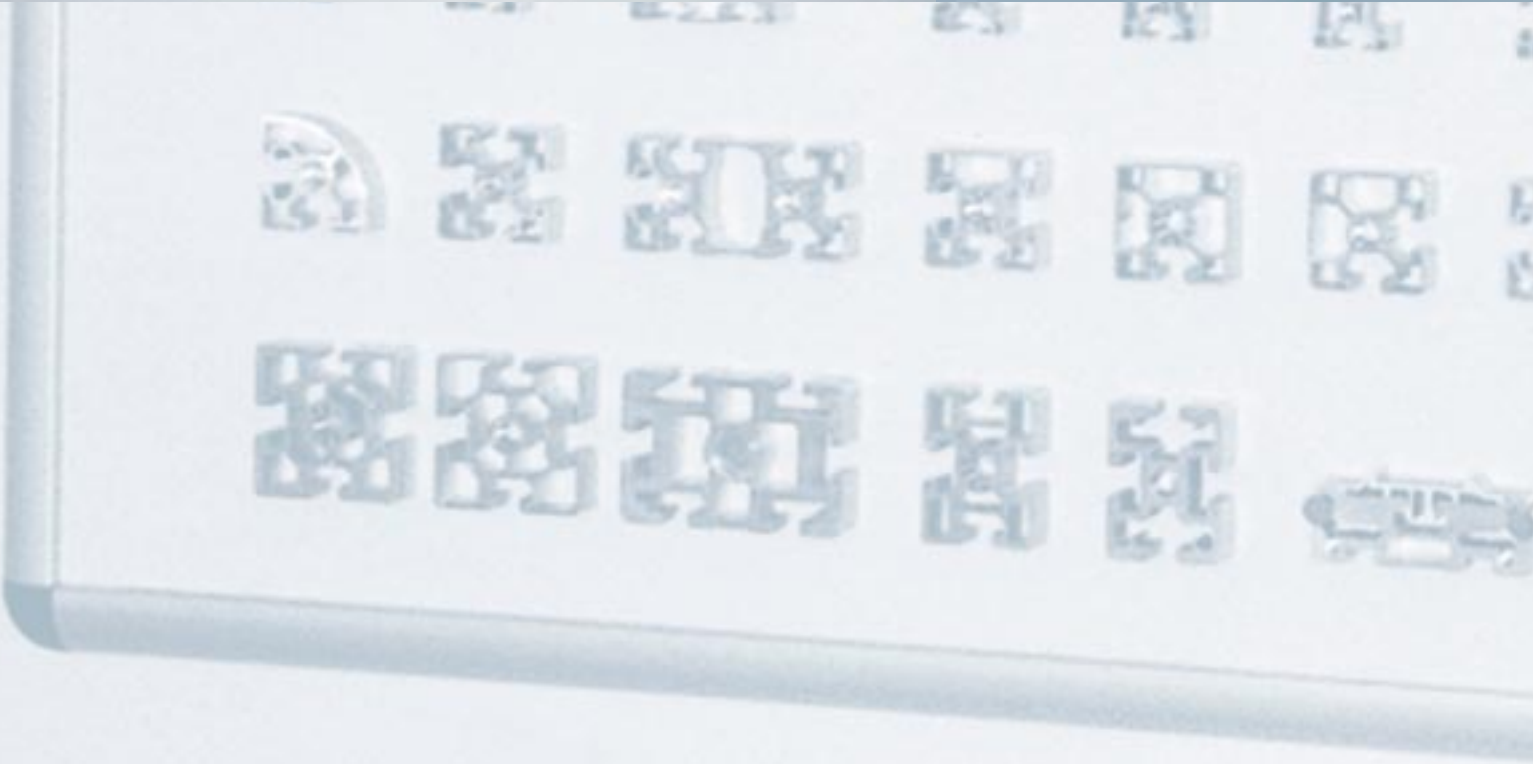



1/ Produktpräsentation · Product presentation · Présentation de produits · Presentazione dei prodotti · Presentación de productos

HPE, Chenove (F)

2/ Plakatständer · Poster stand · Panneau d'affichage · Stand per cartelloni · Soporte para carteles

BFM, Hirtenberg (A)

3/ Vitrine · Showcase · Vitrine · Vetrina · Vitrina

Bosch (D)

4/ Bilderrahmen · Picture frame · Cadre · Cornici · Marco para cuadros

Eckerle KFT (H)

Raumgestaltung, Möbel, Messeausrüstung
Interior design, furniture, equipment for fairs
Décoration intérieure, meubles, équipements de foires
Decorazione degli ambienti, mobili, attrezzature fieristiche
Diseño del interior, muebles, equipos para ferias

1/2/ Dachgeschoßausbau · Conver-
 ted attic · Aménagement des combles
 · Ingrandimento attico · Construcción
 de desván

Teamtechnik, Freiberg (D)

3/ Badezimmerschrank · Bathroom
 cabinet · Armoire de salle de bain ·
 Armadio per il bagno · Armario para
 baño

Eckerle KFT (H)





3



4



5



6

4/ Bett · Bed · Lit · Letto · Cama

5/ Wohnregal · Shelf · Étagère · Scaffale per appartamento · Estante para vivienda

6/ Treppenaufgang · Stairway · Montée d'escalier · Salita di scale · Acceso para escalera

1/ Bürogestell aus Designerprofilen, ergänzt mit Auszügen und Glastablarren · Office frame made from designer profiles, complemented with drawers and glass shelves · Piètement de bureau en profilés de designer, complété de tiroirs et d'étagères en verre · Struttura per ufficio costituita di profilati designer e completata con cassetti estraibili e scaffali di vetro · Estante para oficina de perfiles de diseño elegante completado con cajones y tablas de vidrio

IMT, Reinach (CH)

2/3/ Treppenhausvitrine mit 6 m Höhe · Stairway showcase 6 m high · Vitrine d'escalier de 6 m de haut · Vetrina per tromba delle scale alta 6 m · Vitrina para caja de escalera de 6 m de altura

IMT, Reinach (CH)

4/ Sideboard · Sideboard · Desserte · Tavolino di appoggio · Tablero lateral

Eckerle KFT (H)

5/ Demonstrationswagen für Hi-Fi Ladengeschäft · Demonstration shuttle for hi-fi store · Chariot de démonstration pour magasins Hi-Fi · Carrello per dimostrazione per negozio di Hi-Fi · Carro de demostración para tiendas de Hi-Fi

SAMI, Chienti Scalo (I)

6/ Verkaufsständer für Sonderpreis-Aktionen · Stands for reduced-price sales actions · Stands de vente pour les campagnes d'offres spéciales · Attrattivi stand di vendita per offerte speciali · Stands de ventas para ofertas

Gluth Systemtechnik, Straubing (D)



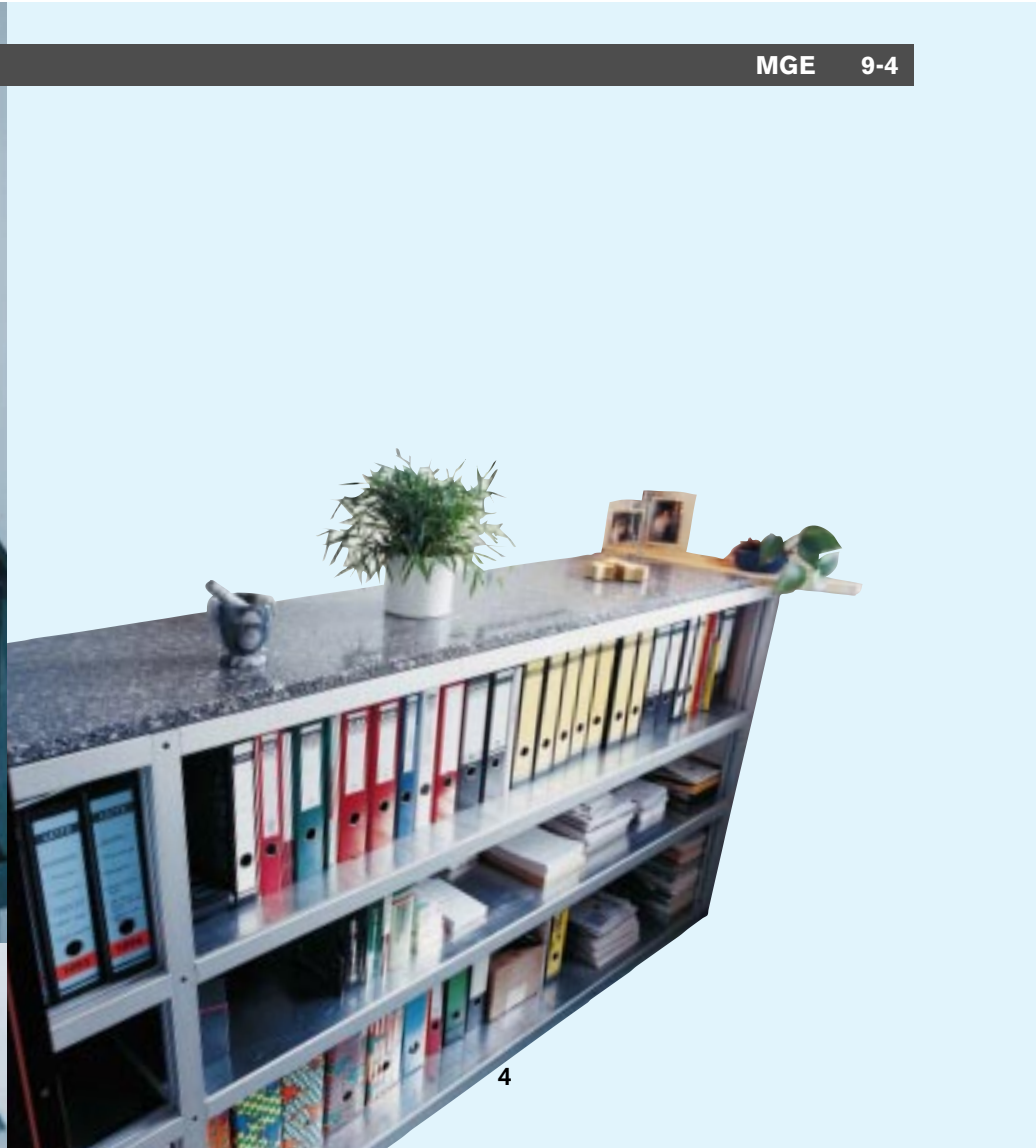

1/ Verkaufsregale für Sportgeschäft · Sales shelving for sports shop · Étagères pour magasin de sport · Scaffali per la vendita in un negozio di sport · Estante de ventas para tienda de artículos deportivos



1

2/ Kleiderständer · Coat rack · Portemanteau · Portaabiti · Percheros

FRUSCA, Provaglio D'Iseo (I)

3/ Präsentationsständer für Verkaufstest in Bosch Verkaufsstelle · Presentation stands for sales test in Bosch sales outlet · Présentoir de test de vente dans un dépôt de vente Bosch · Stand di presentazione per test di vendita in un punto vendita Bosch · Puestos de presentación para prueba de ventas en los sitios de venta Bosch

Bosch (D)

4/ Heizkörperverkleidung · Radiator cover · Coffrage de radiateur · Copritermosifoni · Revestimiento para equipo de calefacción

Eckerle KFT (H)



2

3

5/ Papierkorb · Waste basket · Corbeille à papier · Cestino per la carta · Cesta de papeles

IMT, Reinach (CH)

6/ Kompletter Messestand · Complete fair stand · Stand de foire complet · Stand fieristico completo · Stand para ferio completo

BFM, Hirtenberg (A)

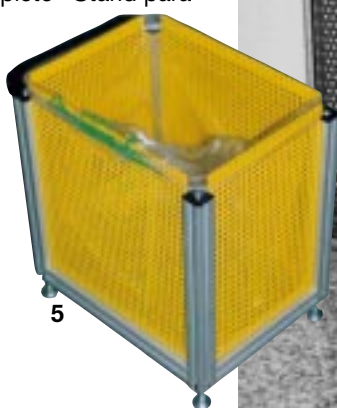

5

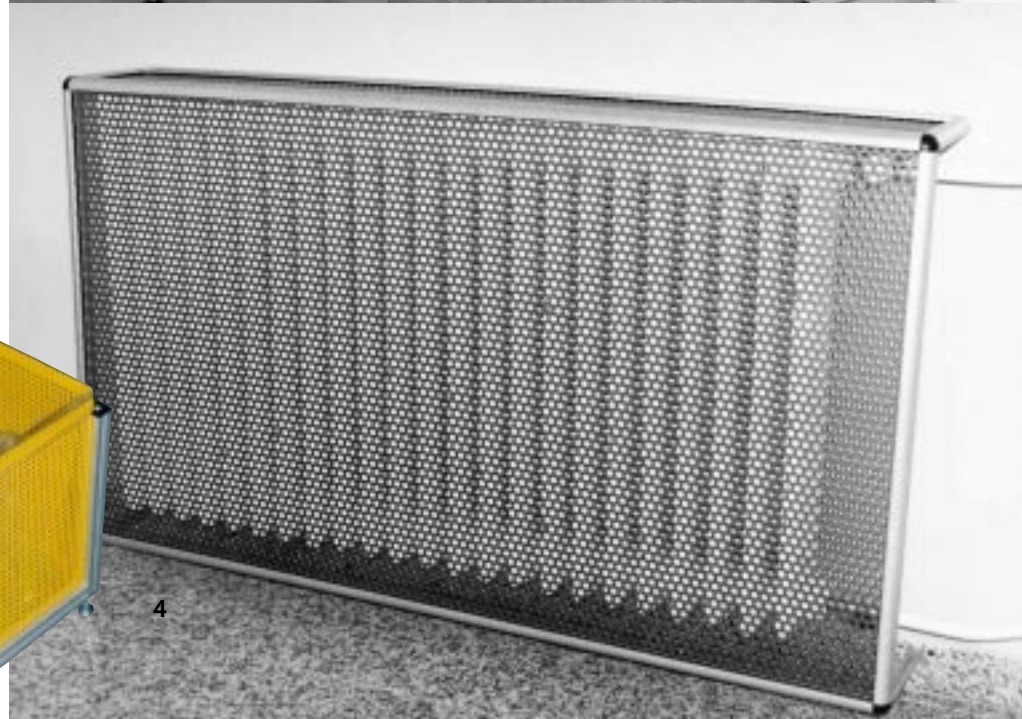

4



BOSCH

Messebau mit
Bosch-Profilen

Messebau mit
Bosch-Profilen





2

1/4/ Ausstellungskabinen für Wettbewerb „Jugend forscht“ · Exhibition enclosure for "Youth research" competition · Cabines d'exposition pour le concours "Jugend forscht" · Cabine di esposizione per il concorso „La gioventù e la ricerca“ · Cabinas de exposición para la competencia "La juventud investiga"

AUMO, Dresden (D)

3/ Verkaufsstand für Werkstatt für Behinderte · Sales stand for workshop for the disabled · Stand de vente d'un atelier pour handicapés · Stand di vendita per officina per portatori di handicap · Puesto de ventas para taller para discapacitados

5/ Kabine in Möbelfabrik · Enclosure in furniture factory · Cabine d'une usine de meubles · Cabina in una fabbrica di mobili · Cabina en fábrica de mueble

MTS (Slowakei)



3

2/ Vitrine für Schutzbekleidung · Showcase for protective clothing · Vitrine d'habits de protection · Vetrina per rivestimenti protettivi · Vitrina para ropa de protección

SAMI, Chieti Scalo (I)



4



5

1/ Meisterbüro in Werkstatt · Master craftsman's office in workshop · Bureau de patron d'atelier · Ufficio del capoofficina · Oficina de maestro en taller

IMT, Reinach (CH)

2/3/ Büroraum in Werkstatt · Office in workshop · Bureau d'atelier · Ufficio in una officina · Oficina en taller

BIPRO, Zarautz (E)

4/ Treppengeländer für Stadthalle · Stairway railing for city convention center · Rampes pour salle de congrés · Ringhiera per scala per centro congressi · Pasamanos para centros de convenciones

Luck, Trusetal (D)

5/ Geländer · Banister · Balustrade · Ringhiera · Pasamanos

6/7/ Wintergarten · Conservatory · Jardin d'hiver · Giardino d'inverno · Jardín de invierno



2



3



4



5



6



9

7

Hobby, Freizeit, Sport

Hobby, leisure, sports

Hobbies, loisirs, sport

Hobby, tempo libero, sport

Hobbies, tiempo libre, deporte

1/ Gartengrill · Garden barbecue · Barbecue · Grill per giardino · Parilla para el jardín

2/ Gewächshaus · Greenhouse · Serre · Serra · Invernáculo

3/ Leiter für Einstieg ins Wasserbecken · Ladder for climbing into pool · Échelle de piscine · Scaletta per entrare in piscina · Escalera para subir a la pileta

4/ Vogelkäfig in Wohnraum integriert · Birdcage integrated into the house ·

Cage à oiseau intégrée à l'appartement · Gabbia per uccello integrata nell'appartamento · Jaula para aves en la vivienda integrada

5/6/ Vogelkäfig · Birdcage · Cage à oiseau · Gabbia per uccello · Jaula para aves



1



2



3

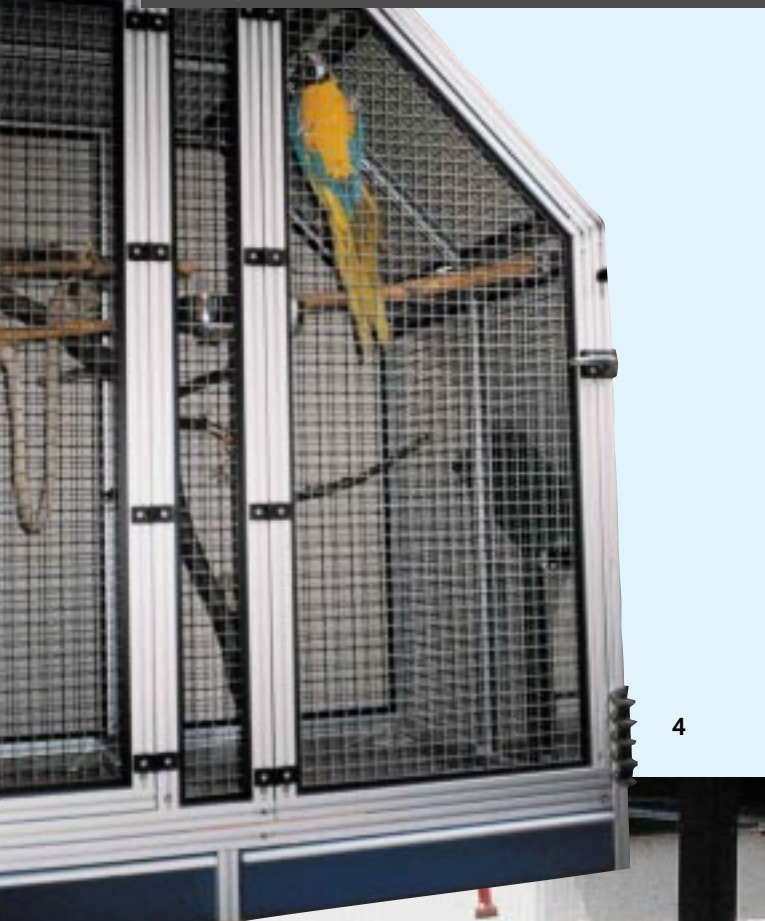

4



5



6



1

1/2/ Snakeboard · Snakeboard · Rampe · Rampa · Snakeboard

3/ Dartständer · Darts stand · Support de jeu de fléchettes · Bersaglio · Soporte para dardos

4/ Innenausbau Fahrzeug · Interior of vehicle · Aménagement intérieur automobile · Finitura interna veicolo · Instalación interior vehículo



2



3



4



5



6



7

5/ Spaß-Fahrrad für Wohltätigkeitsfest
 · Fun bicycle for charity event · Bicyclette de fête de bienfaisance · Bicicletta per festa di beneficenza · Bicicleta para fiesta de beneficencia

6/ Fahrrad-Anhänger · Bicycle trailer · Remorque de bicyclette · Rimorchio per bicicletta · Remolque para bicicletas

7/ Leiterwagen · Handcart · Chariot à ridelles · Carro rastrelliera · Carro de adrales

► Mit dem Bosch Mechanik-Grundelemente Baukasten können Sie Ihre Wünsche und Ideen schnell und preiswert realisieren. Dazu haben Sie folgende Alternativen:

- Sprechen Sie mit Ihrem Bosch-Vertragshändler vor Ort. Er realisiert Ihre Wünsche professionell und wirtschaftlich. Das sichert Ihnen hohe Funktionalität und gutes Design

oder

- Sie beziehen die Komponenten von Ihrem Bosch Vertragshändler und erstellen Ihre Aufbauten selbst.

►► With the Bosch basic mechanical elements system you can make your desires and ideas reality quickly and cost-effectively. To achieve this the following alternatives are at your disposal:

- you can talk to your local Bosch concessionary who will carry out your wishes professionally and economically. That guarantees you high functionality and a well-designed product.

or

- you can order the components from your Bosch concessionary and make your constructions yourself.

►►►

Avec le système modulaire des éléments mécaniques de base Bosch, vous pouvez réaliser vos idées et vos projets rapidement et à un prix économique. Vous avez pour cela les alternatives suivantes:

- Vous pouvez en parler à votre concessionnaire Bosch sur place. Il réalisera vos projets avec professionnalité et à un prix avantageux. Vous êtes ainsi sûr d'avoir un maximum de fonctionnalité et un superbe design.

ou

- Vous commandez les composants auprès de votre concessionnaire Bosch pour réaliser vous-même vos structures.

►►►►

Con il sistema modulare di elementi meccanici di base della Bosch potete realizzare i Vostri desideri e le Vostre idee velocemente e con poca spesa. A questo scopo disponete delle seguenti alternative:

- Parlate con il Vostro concessionario Bosch del posto, che realizzerà i Vostri desideri in modo economico e professionale. Ciò Vi assicura una grande funzionalità e un buon design.
- oppure acquistate i componenti dal Vostro concessionario Bosch e realizzate da soli le Vostre costruzioni.

►►►►►

Con el sistema mecano Elementos básicos de la mecánica de Bosch usted puede llevar a la práctica sus deseos e ideas de manera rápida y económica. Para ello dispone de las siguientes alternativas:

- Hable con su concesionario Bosch regional, quien concretará sus deseos profesional - y económicamente. Ello le asegura una alta funcionalidad y un buen diseño.

o

- su concesionario Bosch le entregalos componentes y usted mismo construye sus estructuras.

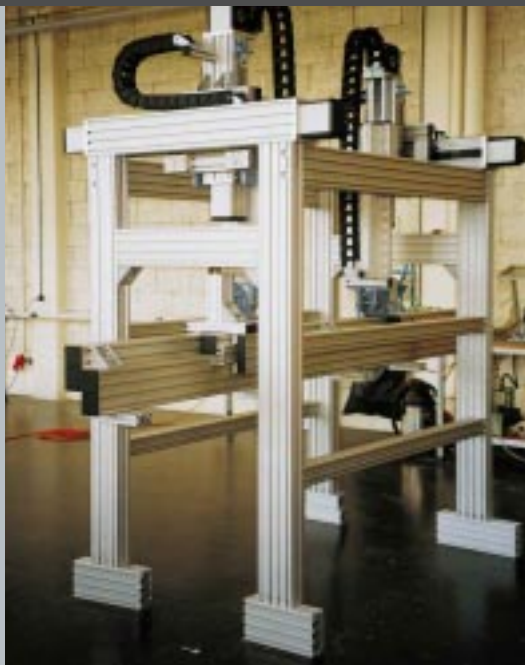

Bosch-Automationstechnik

Robert Bosch GmbH
Geschäftsbereich
Automationstechnik
Industriehydraulik
Postfach 30 02 40
D-70442 Stuttgart
Telefax (07 11) 8 11-18 57

Robert Bosch GmbH
Geschäftsbereich
Automationstechnik
Fahrzeughydraulik
Postfach 30 02 40
D-70442 Stuttgart
Telefax (07 11) 8 11-17 98

Robert Bosch GmbH
Geschäftsbereich
Automationstechnik
Pneumatik
Postfach 30 02 40
D-70442 Stuttgart
Telefax (07 11) 8 11-89 17

Robert Bosch GmbH
Geschäftsbereich
Automationstechnik
Montagetechnik
Postfach 30 02 07
D-70442 Stuttgart
Telefax (07 11) 8 11-77 12

Robert Bosch GmbH
Geschäftsbereich
Automationstechnik
Antriebs- und Steuerungstechnik
Postfach 11 62
D-64701 Erbach
Telefax (0 60 62) 78-4 28

Robert Bosch GmbH
Geschäftsbereich
Automationstechnik
Schraub- und Einpreßsysteme
Postfach 11 61
D-71534 Murrhardt
Telefax: (0 71 92) 22-181

Robert Bosch GmbH
Geschäftsbereich
Automationstechnik
Entgratetechnik
Postfach 30 02 07
D-70442 Stuttgart
Telefax: (07 11) 8 11-34 75

Technische Änderungen vorbehalten
Subject to technical modifications
Sous réserve de modifications techniques
Soggetto a modifiche tecniche
Modificaciones técnicas reservadas

Ihr Vertragshändler · Your concessionary · Votre concessionnaire · Il vostro concessionario · Vuestro concesionario

Rexroth
Bosch Group

Robert Bosch GmbH
Geschäftsbereich
Automationstechnik
Montagetechnik
Postfach 30 02 07
D-70442 Stuttgart
Telefax (07 11) 8 11-77 12